

**vivitek**<sup>®</sup> Bedienungsanleitung  
Vivid Color, Vivid Life

**DX761Z-UST  
DW763Z-UST  
DH765Z-UST  
Series**

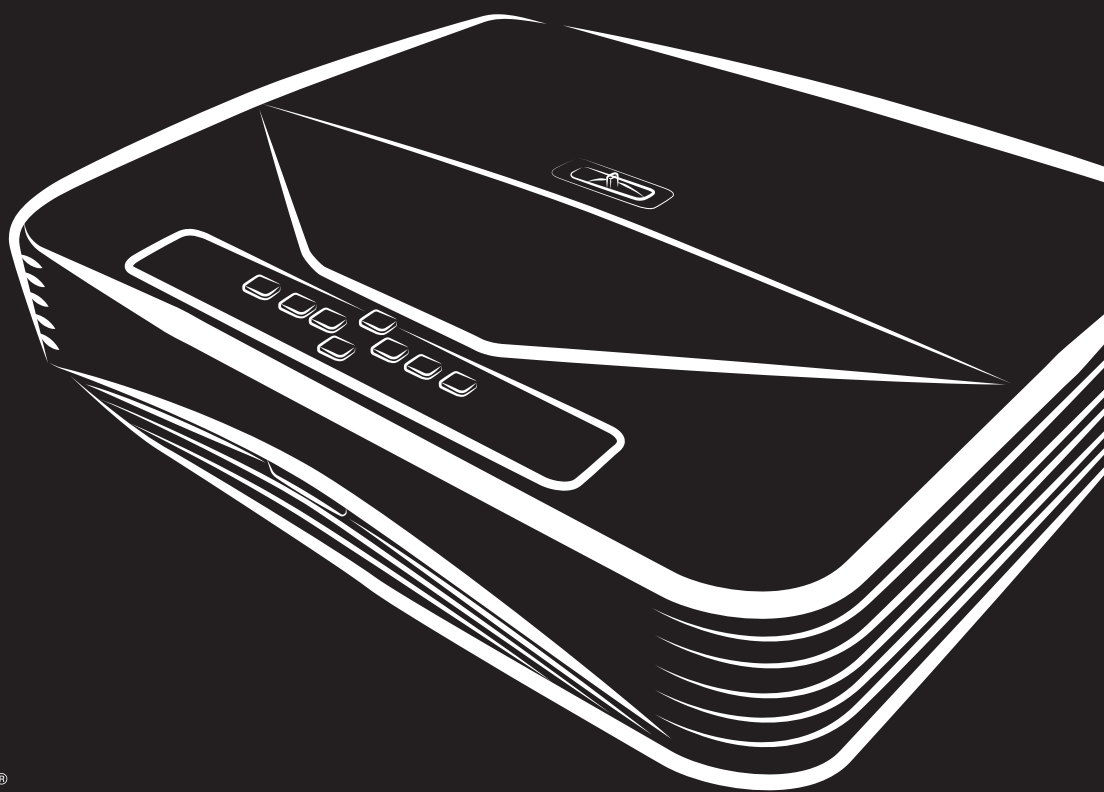

**DLP**<sup>®</sup>  
TEXAS INSTRUMENTS

## FCC-Hinweis

Dieses Gerät wurde getestet und als mit den Grenzwerten für Digitalgeräte der Klasse B gemäß Teil 15 der FCC-Regularien übereinstimmend befunden. Diese Grenzwerte wurden geschaffen, um angemessenen Schutz gegen Störungen beim Betrieb in Wohngebieten zu gewährleisten. Dieses Gerät erzeugt, verwendet und kann Hochfrequenzenergie abstrahlen und kann - falls nicht in Übereinstimmung mit den Bedienungsanweisungen installiert und verwendet - Störungen der Funkkommunikation verursachen. Allerdings ist nicht garantiert, dass es in bestimmten Einrichtungen nicht doch zu Störungen kommen kann. Falls diese Ausrüstung Störungen des Radio- oder Fernsehempfangs verursachen sollte, was leicht durch Aus- und Einschalten der Ausrüstung herausgefunden werden kann, wird dem Anwender empfohlen, die Störung durch eine oder mehrere der folgenden Maßnahmen zu beseitigen:

- Neuausrichtung oder Neuplatzierung der Empfangsantenne(n)
- Vergrößern des Abstands zwischen Gerät und Empfänger
- Anschluss des Gerätes an einen vom Stromkreis des Empfängers getrennten Stromkreis
- Hinzuziehen des Händlers oder eines erfahrenen Radio-/Fernsehtechnikers.

Dieses Gerät erfüllt Teil 15 der FCC-Regularien. Der Betrieb unterliegt den folgenden beiden Bedingungen:

1. Dieses Gerät darf keine Funkstörungen verursachen, und
2. Dieses Gerät muss jegliche empfangenen Funkstörungen hinnehmen, einschließlich Störungen, die zu unbeabsichtigtem Betrieb führen können.

# Sicherheitshinweise

Lesen Sie die gesamte Anleitung gründlich durch, bevor Sie Ihren Projektor bedienen. Bewahren Sie die Anleitung auf, damit Sie später darin nachlesen können.

1. **Anleitung lesen**  
Sämtliche Sicherheits- und Bedienungshinweise sollten gründlich gelesen werden, bevor Sie mit dem Gerät arbeiten.
2. **Hinweise und Warnungen**  
Halten Sie sich an sämtliche Hinweise und Warnungen in der Anleitung und eventuell am Gerät selbst.
3. **Reinigung**  
Ziehen Sie grundsätzlich den Netzstecker, bevor Sie das Gerät reinigen. Reinigen Sie das Projektorgehäuse mit einem leicht angefeuchteten Tuch. Verzichten Sie auf Flüssig- und Sprühreiniger.
4. **Zubehör**  
Stellen Sie das Gerät nicht auf instabile Unterlagen wie Wagen, Ständer oder Tische. Das Gerät kann herunterfallen und schwer beschädigt werden. Bewahren Sie Verpackungsmaterialien aus Kunststoff (Verpackung von Projektor, Zubehör und zusätzlichen Teilen) außerhalb der Reichweite von Kindern auf; es besteht Erstickungsgefahr, wenn Kinder mit solchen Materialien spielen. Geben Sie besonders gut acht, wenn sich Kleinkinder in der Nähe befinden.
5. **Belüftung**  
Am Projektor finden Sie verschiedene Belüftungsöffnungen: Lufteinlässe und Luftauslässe. Blockieren Sie diese Öffnungen nicht, stellen Sie nichts in die Nähe dieser Öffnungen. Andernfalls kann es zu einem Wärmestau kommen, der Bildstörungen oder Beschädigungen des Projektors verursacht.
6. **Stromversorgung**  
Überzeugen Sie sich davon, dass die Betriebsspannung des Gerätes mit der Spannung Ihrer örtlichen Stromversorgung übereinstimmt.
7. **Wartungsarbeiten**  
Versuchen Sie nicht, den Projektor selbst zu reparieren oder zu warten. Wenden Sie sich im Problemfall mit einer Reparaturanfrage an einen qualifizierten Fachmann.
8. **Ersatzteile**  
Wenn Ersatzteile gebraucht werden, achten Sie darauf, ausschließlich vom Hersteller empfohlene Ersatzteile zu verwenden. Nicht zugelassene Ersatzteile können zu Bränden, Stromschlägen und weiteren Gefährdungen führen.
9. **Kondenswasser**  
Schalten Sie den Projektor niemals ein, wenn er gerade von einem kühlen Ort an eine warme Stelle gebracht wurde. Wenn der Projektor solchen Temperaturschwankungen ausgesetzt wurde, kann sich Feuchtigkeit am Objektiv und an empfindlichen inneren Teilen niederschlagen. Damit das Gerät nicht beschädigt wird, schalten Sie die Projektor frühestens nach 2 Stunden ein, wenn er solchen Temperaturschwankungen ausgesetzt wurde.

## Hinweise zum Netzkabel

Das Netzkabel muss an die Belange des Landes angepasst sein, in dem der Projektor genutzt wird. Bitte vergleichen Sie Ihren Netzstecker mit den nachstehenden Abbildungen und überzeugen Sie sich davon, dass Sie das richtige Netzkabel verwenden. Falls der Stecker des mitgelieferten Netzkabels nicht Ihre Steckdosen passen sollte, wenden Sie sich bitte an Ihren Händler. Ihr Projektor ist mit einem Netzstecker mit Schutzerde ausgestattet; einem so genannten Schukostecker. Nutzen Sie in jedem Fall eine dazu passende Steckdose. Versuchen Sie niemals, den Sicherheitsvorteil, den Ihnen ein Schukostecker bietet, auszuhebeln. Wir möchten Ihnen warm ans Herz legen, auch angeschlossene Videogeräte über einen Schukostecker mit Spannung zu versorgen, sofern dies möglich ist. Dies dient ebenfalls Ihrer Sicherheit und kann sich darüber hinaus positiv auf die Signalqualität auswirken.

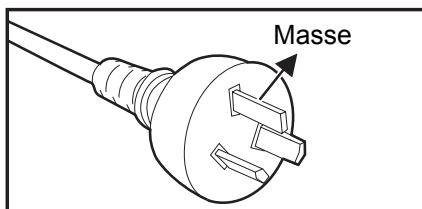

Australien und  
chinesisches Festland

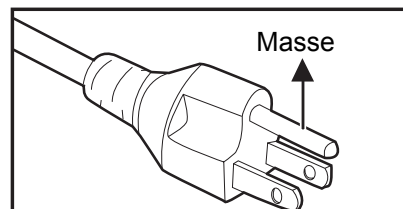

Kanada und USA

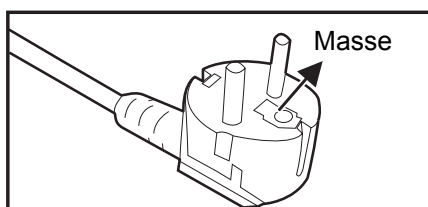

Kontinentaleuropa

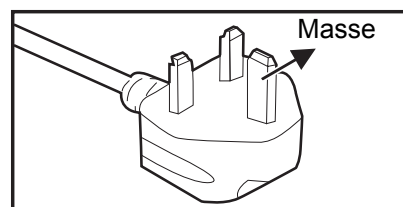

Großbritannien

# Inhalt

<b>Einleitung .....</b>	<b>5</b>
Projektormerkmale .....	5
Lieferumfang .....	6
Produktübersicht .....	7
<b>Aufstellung .....</b>	<b>11</b>
An Projektor anschließen .....	11
Projektor ein- und ausschalten .....	13
Projektionshöhe einstellen .....	14
Projektorfokus anpassen .....	14
Projizierte Bildgröße einstellen .....	15
<b>Bedienelemente .....</b>	<b>17</b>
Bedienfeld und Fernbedienung .....	17
Projektor sichern .....	23
Bedientasten sperren .....	24
Präsentations-Timer einstellen .....	25
Projektor im Bereitschaftsmodus nutzen .....	26
Klang anpassen .....	26
OSD-Menüs .....	28
Menübaum .....	29
Netzwerkfunktionen .....	44
<b>Wartung .....</b>	<b>50</b>
Projektorgehäuse reinigen .....	50
<b>Technische Daten.....</b>	<b>51</b>
Abmessungen .....	52
Deckenmontage .....	52
<b>Anhang .....</b>	<b>53</b>
LED-Meldungen .....	53
Kompatibilitätsmodi .....	54
Problemlösung .....	58
RS-232-Befehle und Konfiguration .....	59

# Einleitung

## Projektormerkmale

Ihr Projektor arbeitet mit einer optischen Hochleistungs-Engine und bietet ein benutzerfreundliches Design, das sowohl zuverlässig funktioniert als auch leicht zu bedienen ist.

Ihr Projektor weist folgende Merkmale auf:

- Laser-Phosphor-Lichtquelle muss nicht ausgewechselt werden
- UST- (Ultra-Short Throw) Projektionsobjektiv sorgt für große Bilder bei geringem Projektionsabstand
- 2 x HDMI-Eingang
- 2D-Trapezkorrektur dient der einfachen Korrektur horizontaler und vertikaler Trapezverzerrungen
- Eckenanpassung ermöglicht die Anpassung der vier Ecken des projizierten Bildes
- Die Energiesparfunktion reduziert den Stromverbrauch der Leuchte um bis zu 30 %, wenn eine bestimmte Zeit lang kein Eingangssignal erkannt wurde.
- Präsentationstimer zur besseren Zeitsteuerung bei Präsentationen
- Unterstützt Blu-ray-3D-Funktion
- Wählbare Schnellabschaltfunktion
- Farbverwaltung ermöglicht die gewünschte Farbeinstellung
- Wandfarbenkorrektur mit verschiedenen Vorgabefarben zur Projektion auf unterschiedlich gefärbten Oberflächen
- Schneller automatischer Suchlauf zur flotten Erkennung der jeweiligen Signalquelle
- HDMI-CEC- (Consumer Electronics Control) Funktion ermöglicht synchronisierte Ein-/Abschaltung zwischen Projektor und einem CEC-kompatiblen DVD-Player, der mit dem HDMI-Eingang des Projektors verbunden ist

### **Hinweis**

- **Die Angaben in dieser Anleitung können ohne Vorankündigung geändert werden.**
- **Reproduktion, Übertragung und Vervielfältigung dieses Dokumentes – ganz oder teilweise – ist nur mit ausdrücklicher schriftlicher Genehmigung gestattet.**

# Lieferumfang

Achten Sie beim Auspacken Ihres Projektors darauf, dass all diese Komponenten mitgeliefert wurden:

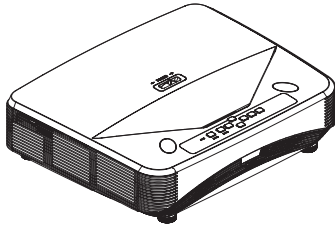

Projektor



Infrarot-Fernbedienung & Batterien (2 x AAA)

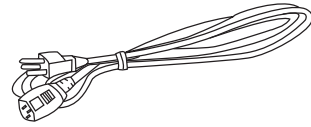

Netzkabel

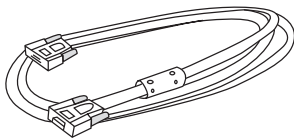

VGA-Kabel (D-Sub-zu-D-Sub)

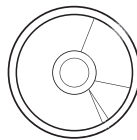

Anleitung auf CD

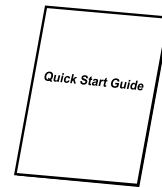

Schnellstartanleitung

## Hinweis

- **Bitte wenden Sie sich sofort an Ihren Händler, falls etwas fehlen oder beschädigt sein sollte oder das Gerät nicht auf Anhieb funktioniert.**
- **Damit das Gerät bestens geschützt wird, bewahren Sie bitte den Originalkarton und das Verpackungsmaterial auf; so können Sie das Gerät wieder wie bei der Auslieferung verpacken, wenn Sie es einmal versenden möchten.**

# Produktübersicht

## Überblick über den Projektor

### Frontansicht und Draufsicht

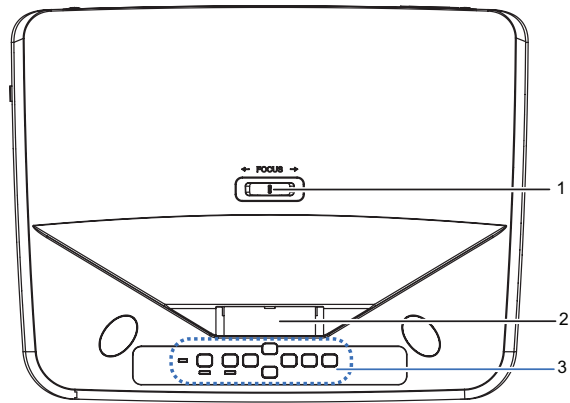
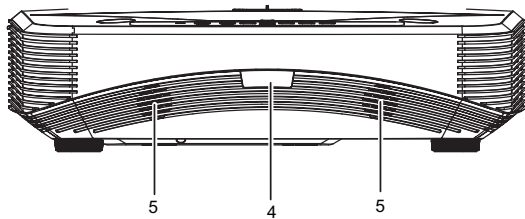

- 1. Fokusschalter
- 2. Objektiv
- 3. Bedienfeld
- 4. IR-Fernbedienungssensor
- 5. Lautsprecher

### Unter- und Seitenansicht

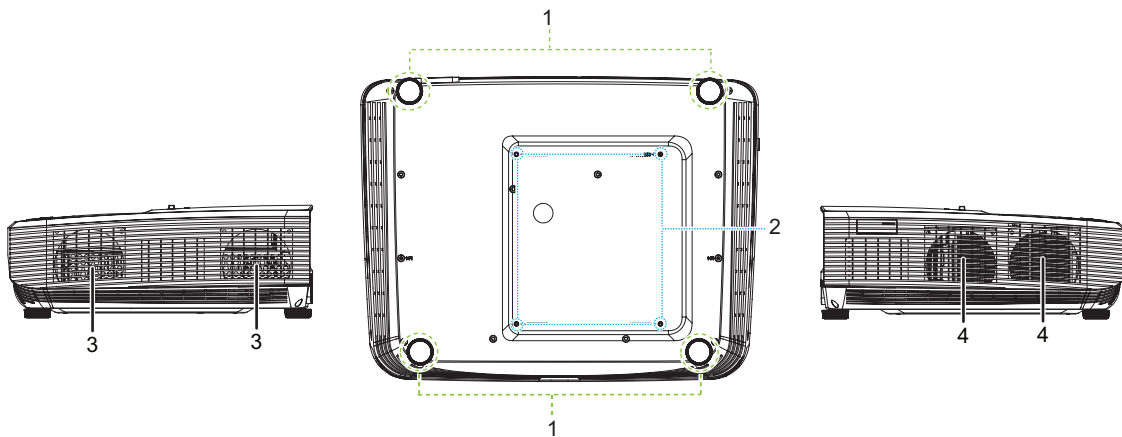

- 1. Einstellbare Füße
- 2. Deckenmontagebohrungen
- 3. Belüftungsöffnungen (Abluft)
- 4. Belüftungsöffnungen (Zuluft)



## Rückansicht

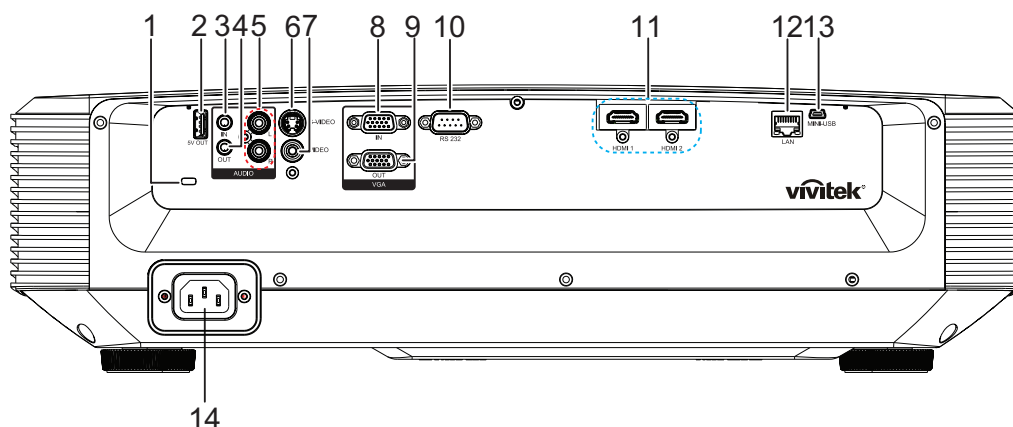

- |  |   |
|--|---|
| 1. Steckplatz für Kensington-Schloss (Diebstahlschutz) | 2. Ausgabe von 5 V zum Aufladen                     |
| 3. Audioeingang  | 4. Audioausgang                                     |
| 5. Audioeingang (L/R)                                  | 6. S-Video-Eingang                                  |
| 7. Videoeingang  | 8. RGB- (PC)/Component-Video- (YPbPr) Signaleingang |
| 9. RGB-Signalausgang                                   | 10. RS232-Steuerungsanschluss                       |
| 11. HDMI-1-/HDMI-2-Eingang                             | 12. RJ45-LAN-Eingang                                |
| 13. Mini-USB-Anschluss für Service                     | 14. Netzkabeleingang                                |

### Hinweis

- **Bei Bedarf können Sie den Projektor an der Decke anbringen. Die Deckenhalterung zählt jedoch nicht zum Standardlieferumfang.**
- **Ihr Händler hilft Ihnen bei Fragen rund um die Deckenmontage gerne weiter.**

## Bedienfeld

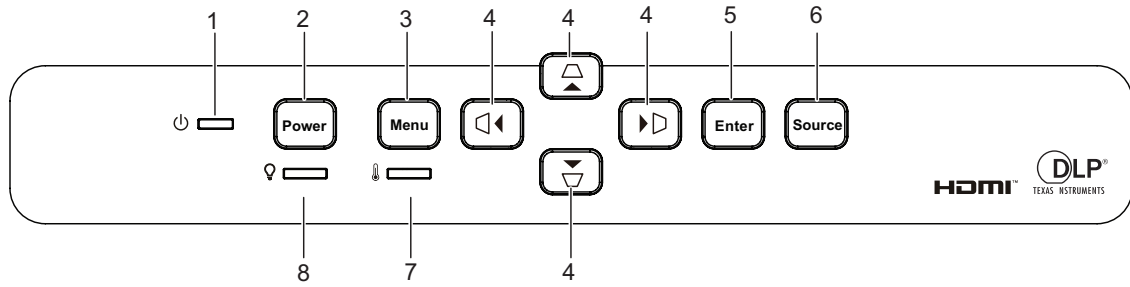

1. Betriebsanzeige-LED
2. Power-Taste
3. Menu-Taste
4.  $\triangle/\nabla/\leftarrow/\rightarrow$  Tasten zur vertikalen und horizontalen Trapezkorrektur  
 $\blacktriangle/\blacktriangledown/\blacktriangleleft/\blacktriangleright$  Richtungstasten
5. Enter-Taste
6. Source-Taste
7. Temperatur-LED
8. Leuchten-LED

# Fernbedienung

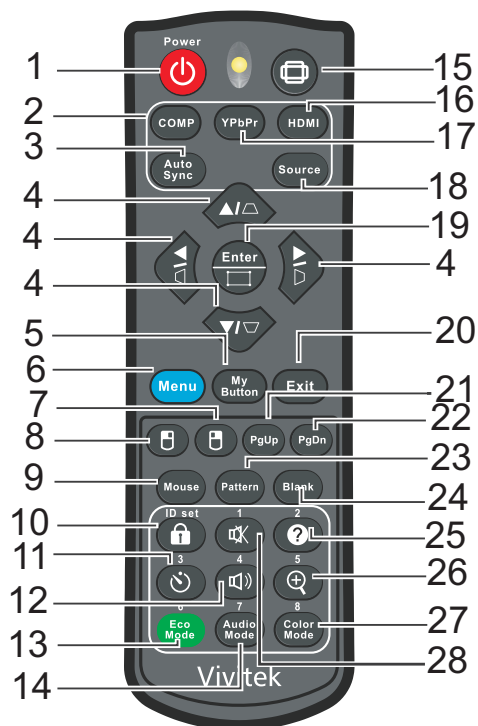

- |                          |  |
|--------------------------|--|
| 1. Power                 | 2. Computer  |
| 3. Auto Sync             | 4. $\Delta/\nabla/\triangleleft/\triangleright$ Tasten zur vertikalen und horizontalen Trapezkorrektur<br>$\blacktriangle/\blacktriangledown/\blacktriangleleft/\blacktriangleright$ Richtungstasten |
| 5. My Button             | 6. Menu  |
| 7. Rechte Maustaste      | 8. Linke Maustaste   |
| 9. Mouse                 | 10. Schloss/ID Set   |
| 11. Timer                | 12. Lautstärke   |
| 13. Eco Mode             | 14. Audio Mode   |
| 15. Bildformat           | 16. HDMI   |
| 17. YPbPr                | 18. Source   |
| 19. Enter/Eckenanpassung | 20. Exit   |
| 21. Seite nach oben      | 22. Seite nach unten   |
| 23. Pattern              | 24. Blank  |
| 25. Hilfe                | 26. Vergrößern   |
| 27. Color Mode           | 28. Stumm  |

# Aufstellung

## An Projektor anschließen

### Computer/Notebook anschließen

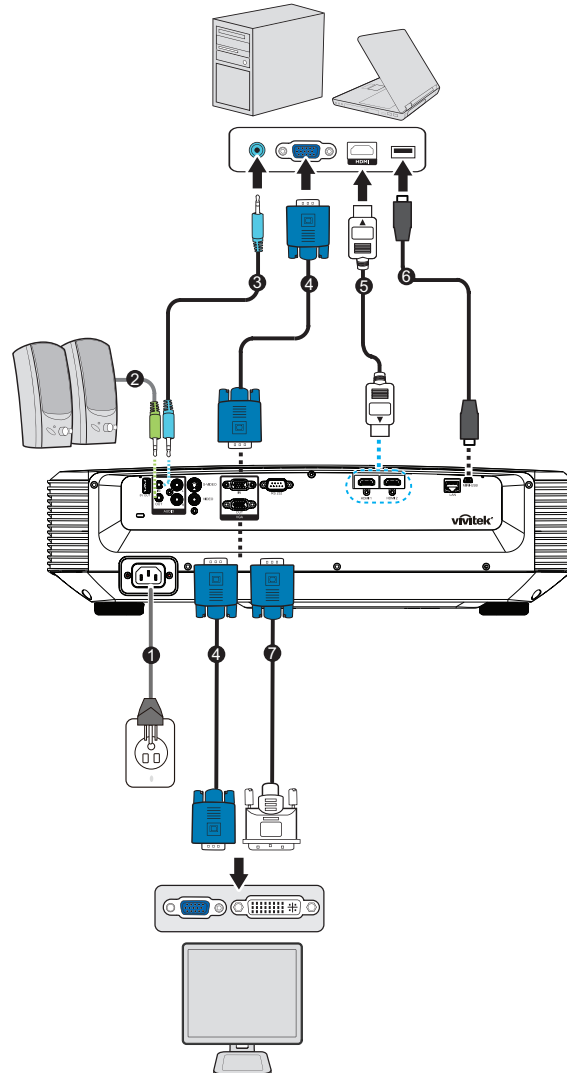

1. Netzkabel
2. Audioausgangskabel
3. Audioeingangskabel
4. VGA-Kabel (D-Sub-zu-D-Sub)
5. HDMI-Kabel
6. Mini-USB-Kabel
7. VGA-zu-HDTV-Kabel (D-Sub-zu-Cinch)

## Videoquelle anschließen

DVD-Player, Blu-ray-Player, Set-Top-Box, HDTV-Empfänger

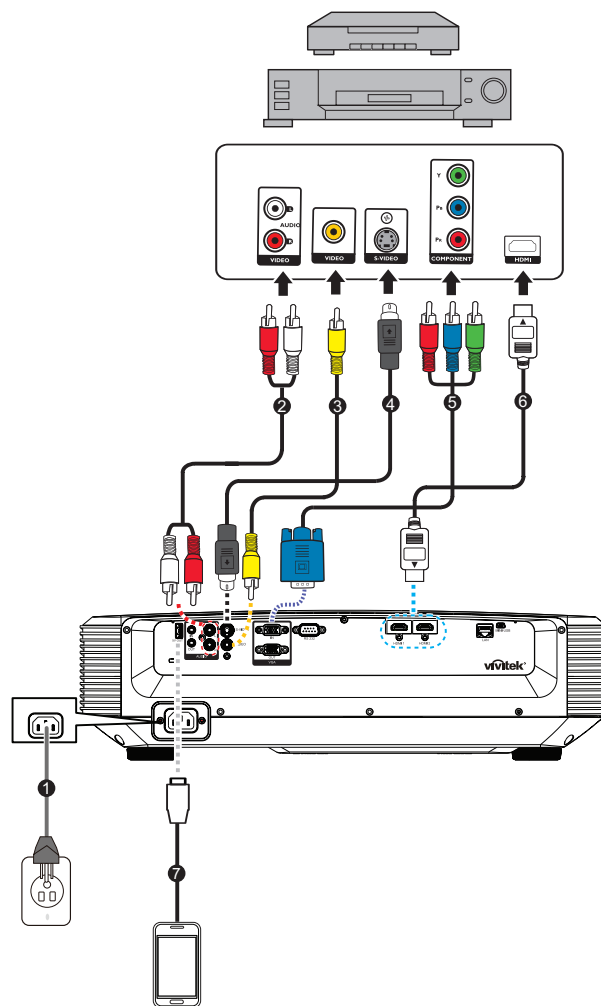

1. Netzkabel
2. Audiokabel (L/R)
3. Composite-Videokabel
4. S-Video-Kabel
5. 3-Cinch-zu-15-Pin-Mini-D-Sub-Kabel
6. HDMI-Kabel
7. USB-Kabel zum Aufladen des Gerätes

# Projektor ein- und ausschalten

## Projektor einschalten:

1. Schließen Sie das Netzkabel an, stellen Sie Verbindungen zu externen Geräten her.
2. Drücken Sie zum Einschalten des Projektors  $\phi$ .  
Der Projektor braucht etwa eine Minute zum Aufwärmen.
  - Falls der Projektor noch heiß sein sollte, läuft der Kühlungslüfter etwa 60 Sekunden, bevor die Leuchte eingeschaltet wird.
3. Schalten Sie die externe Signalquelle (z. B. Computer, Notebook, DVD-Player, usw.) ein.
  - Wenn mehrere Quellen gleichzeitig am Projektor angeschlossen sind, drücken Sie zur Auswahl des gewünschten Signals die **Source**-Taste am Projektor bzw. die entsprechende Signaltaste auf der Fernbedienung.
  - Falls der Projektor kein gültiges Signal findet, wird die Meldung „Kein Signal“ ständig angezeigt.
  - Stellen Sie sicher, dass die Funktion **Auto-Quelle** im Menü **Quelle** auf **Ein** gesetzt ist, wenn der Projektor automatisch nach Signalen suchen soll.



### **Warnung**

- *Schauen Sie bei eingeschaltetem Projektor niemals direkt in das Projektionsobjektiv. Ansonsten drohen Augenschädigungen.*
- *Am Brennpunkt der Lichtquelle herrscht eine hohe Temperatur. Stellen Sie keine Gegenstände in die Nähe; es besteht Brandgefahr.*

## Projektor ausschalten:

1. Drücken Sie zum Ausschalten der Projektorleuchte  $\phi$ . Die Meldung „Ausschalten? POWER erneut drücken.“ erscheint.
2. Drücken Sie zum Bestätigen von einmal  $\phi$ .
  - Die Betriebsanzeige-LED beginnt zu blinken und der Projektor ruft den Bereitschaftsmodus auf.
  - Wenn Sie den Projektor wieder einschalten möchten, müssen Sie zunächst warten, bis der Projektor seinen Kühlungszyklus abgeschlossen hat und sich im Bereitschaftsmodus befindet. Sobald er sich im Bereitschaftsmodus befindet, drücken Sie zum Neustarten des Projektors einfach  $\phi$ .
3. Ziehen Sie den Netzstecker aus der Steckdose, trennen Sie das Netzkabel vom Projektor.
4. Versuchen Sie nicht, den Projektor gleich nach dem Ausschalten wieder einzuschalten.

## Projektionshöhe einstellen

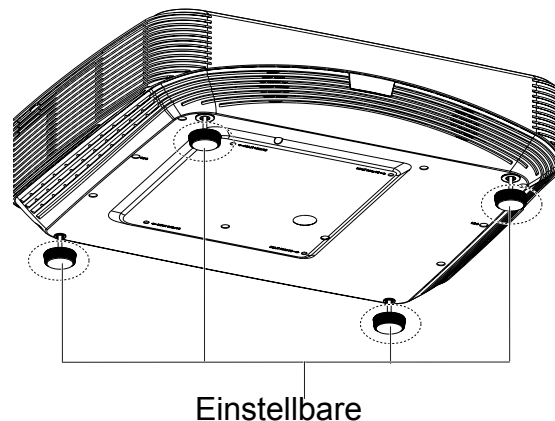

Ihr Projektor ist mit vier höhenverstellbaren Füßen ausgestattet, mit denen Sie die Projektionshöhe entsprechend anpassen können. Zum Anheben und Absenken des Bildes müssen Sie lediglich die höhenverstellbaren Füße drehen.

### **Hinweis**

- ***Damit Ihr Projektor nicht beschädigt wird, sollten Sie darauf achten, dass die höhenverstellbaren Füße wieder komplett eingefahren sind, bevor Sie den Projektor in die Tasche legen.***

## Projektorfokus anpassen

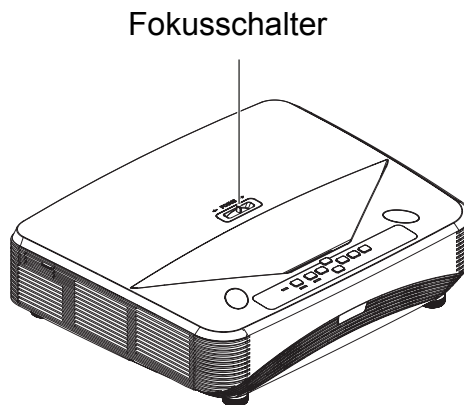

Schieben Sie zum Scharfstellen des Bildes den Fokusschalter, bis das Bild klar ist.

- Modelle mit Standardprojektionsverhältnis (1080p): Der Projektor stellt die Anzeige bei einer Entfernung zwischen 75,1 und 447,7 mm scharf (Von einer Projektionsfläche bis zur Rückseite des Gerätes).
- Modelle mit Standardprojektionsverhältnis (WXGA): Der Projektor stellt die Anzeige bei einer Entfernung zwischen 84,9 und 465,5 mm scharf (Von einer Projektionsfläche bis zur Rückseite des Gerätes).
- Modelle mit Standardprojektionsverhältnis (XGA): Der Projektor stellt die Anzeige bei einer Entfernung zwischen 66,8 und 451,3 mm scharf (Von einer Projektionsfläche bis zur Rückseite des Gerätes).

# Projizierte Bildgröße einstellen

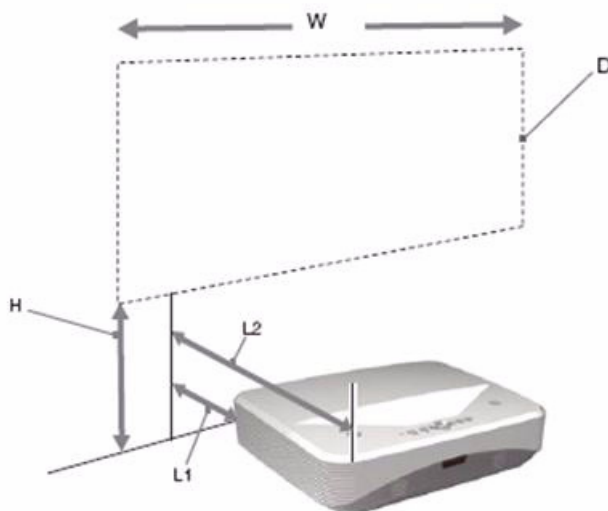

L1: Entfernung von einer Projektionsfläche bis zur Rückseite des Gerätes

L2: Entfernung von einer Projektionsfläche bis zur Vorderseite des Gerätes

D: Größe des Projektionsbildes

H: Entfernung vom Boden bis zur Unterkante eines Projektionbildes

## 1080p (16:9)

Größe des Projektionsbildes			Installationsabstand	
Diagonale (D)	Breite x Höhe	Höhe vom Boden (H)	Von einer Projektionsfläche bis zur Rückseite des Gerätes L1	Von einer Projektionsfläche bis zur Vorderseite des Gerätes L2
Zoll	m x m	mm		
80	1,77 x 0,996	288,5	75,1	465,1
105	2,32 x 1,3	346,9	208,2	598,2
125	2,77 x 1,56	393,6	314,7	704,7
150	3,32 x 1,87	451,9	447,7	837,7

## WXGA (16:10)

Größe des Projektionsbildes			Installationsabstand	
Diagonale (D)	Breite x Höhe	Höhe vom Boden (H)	Von einer Projektionsfläche bis zur Rückseite des Gerätes L1	Von einer Projektionsfläche bis zur Vorderseite des Gerätes L2
Zoll	m x m	mm		
80	1,72 x 1,08	263,3	84,9	474,9
105	2,26 x 1,41	313,7	220,8	610,8
125	2,69 x 1,68	354,1	329,6	719,6
150	3,23 x 2,02	404,5	465,5	855,5



## XGA (4:3)

Größe des Projektionsbildes			Installationsabstand	
Diagonale (D)	Breite x Höhe	Höhe vom Boden (H)	Von einer Projektionsfläche bis zur Rückseite des Gerätes L1	Von einer Projektionsfläche bis zur Vorderseite des Gerätes L2
Zoll	m x m	mm		
65	1,32 x 0,99	277,1	66,8	456,8
80	1,63 x 1,2	317,5	162,9	552,9
105	2,13 x 1,6	384,9	323,1	713,1
125	2,54 x 1,91	438,7	451,3	841,3

- Diese Tabellen dienen nur der Veranschaulichung.

# Bedienelemente

## Bedienfeld und Fernbedienung

### Bedienfeld

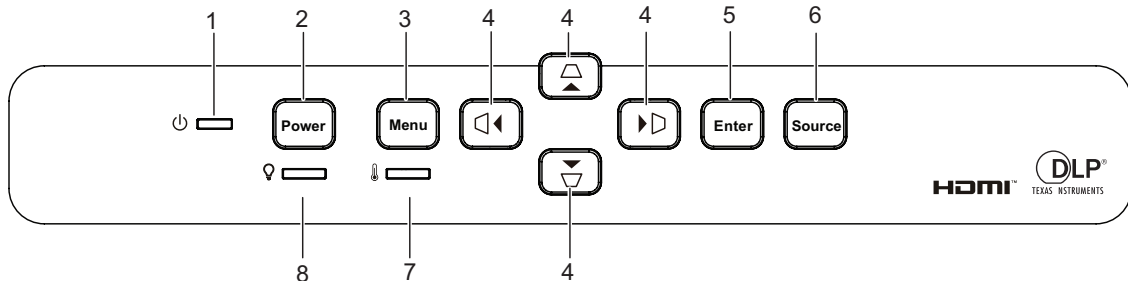





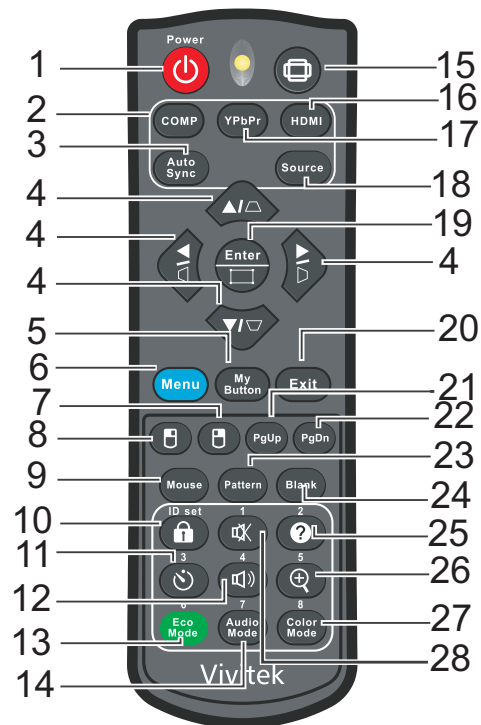



1. **⏻ Betriebsanzeige-LED**  
Lesen Sie bitte unter „LED-Meldungen“ nach.
2. **Power**  
Zum Ein- und Ausschalten des Projektors.
3. **Menu**  
Zum Ein- und Ausblenden des Bildschirmmenüs (OSD).
4. **△/▽/◀/▶ Tasten zur vertikalen und horizontalen Trapezkorrektur**  
Zur manuellen Korrektur verzerrter Bilder, die durch nicht senkrechte Projektion entstehen.  
**▲/▼/◀/▶ Richtungstasten**  
Zur Auswahl der gewünschten Menüelemente und zur Durchführung von Einstellungen.
5. **Enter**  
Zum Aktivieren eines im OSD (Bildschirmmenü) ausgewählten Menüelementes.
6. **Source**  
Zeigt die Quellenauswahlleiste.
7. **🌡 Temperatur-LED**  
Lesen Sie bitte unter „LED-Meldungen“ nach.
8. **💡 Leuchten-LED**  
Lesen Sie bitte unter „LED-Meldungen“ nach.

# Fernbedienung



1. **Power**  
Zum Ein- und Ausschalten des Projektors.
2. **Computer**  
Zeigt Signale vom Computereingang an.
3. **Auto Sync**  
Legt die besten Bildeinstellungen je nach Bildmaterial automatisch fest.
4.  $\triangle/\nabla/\triangleleft/\triangleright$  Tasten zur vertikalen und horizontalen Trapezkorrektur  
Zur manuellen Korrektur verzerrter Bilder, die durch nicht senkrechte Projektion entstehen.  
 $\blacktriangle/\blacktriangledown/\blacktriangleleft/\blacktriangleright$  Richtungstasten  
Zur Auswahl der gewünschten Menüelemente und zur Durchführung von Einstellungen.
5. **My Button**  
Benutzerdefinierbare Taste mit angepasster Funktion.
6. **Menu**  
Zur Anzeige der Bildschirmmenüs.
7. **(Rechte Maustaste)**  
Führt bei aktiviertem Mausmodus einen rechten Mausklick aus.
8. **(Linke Maustaste)**  
Führt bei aktiviertem Mausmodus einen linken Mausklick aus.
9. **Mouse**  
Zum Umschalten zwischen normalem und Mausmodus.

10.  **(Schloss/ID Set)**  
Sperre: Aktiviert oder deaktiviert die Bedienfeldsperre.  
ID Set: Keine Funktion.
11.  **(Timer)**  
Aktiviert das Präsentations-Timer-Menü.
12.  **(Lautstärke)**  
Blendet den Lautstärkereglern ein.
13. **Eco Mode**  
Schaltet den Lichtmodus zwischen Normal und Eco um.
14. **Audio Mode**  
Schaltet den Audiomodus zwischen Video, Stimme und Unterhaltung um.
15.  **(Seitenverhältnis)**  
Zur Auswahl des Seitenverhältnisses.
16. **HDMI**  
Schaltet das HDMI-Signal zwischen HDMI1 und HDMI2 um.
17. **YPbPr**  
Keine Funktion
18. **Source**  
Zeigt die Quellenauswahlleiste.
19. **Enter/  (Eckenanpassung)**  
Zum Aktivieren eines im OSD (Bildschirmmenü) ausgewählten Menüelementes.  
Zeigt die Corner Adj.-Seite.
20. **Exit**  
Wechselt zum vorherigen OSD-Menü, beendet und speichert Menüeinstellungen.
21. **PgUp (Seite nach oben)**  
Führt bei aktiviertem Mausmodus die Seite nach unten-Funktion aus.
22. **PgDn (Seite nach unten)**  
Blättert im Mausmodus eine Seite abwärts.
23. **Pattern**  
Zeigt das integrierte Testmuster.
24. **Blank**  
Blendet das Bild aus.
25.  **(Hilfe)**  
Öffnet das Hilfe-Menü.
26.  **(Vergrößern)**  
Zeigt den Zoomregler zum Vergrößern oder Verkleinern des projizierten Bildes.
27. **Color Mode**  
Wählt den Bildeinstellungsmodus.
28.  **(Stumm)**  
Schaltet den Projektorton ein und aus.

## Mausfunktionen verwenden

Die Möglichkeit, Ihren Computer mit der Fernbedienung zu steuern, bietet Ihnen mehr Flexibilität bei Präsentationen.

1. Schließen Sie den Projektor über ein USB-Kabel an Ihren PC oder Notebook an, bevor Sie die Fernbedienung statt der Computermaus benutzen. Details zum Thema finden Sie unter ["Aufstellung" auf Seite 11](#).
2. Stellen Sie das Eingangssignal auf VGA IN ein.
3. Drücken Sie zum Umschalten zwischen normalem Modus und Mausmodus die Maus-Taste auf der Fernbedienung. Ein Symbol wird eingeblendet und zeigt an, dass der Mausmodus aktiviert ist.
4. Führen Sie die gewünschten Mausaktionen mit der Fernbedienung aus.
  - Drücken Sie zum Bewegen des Cursors auf der Leinwand ▲/ ▼/ ◀/▶ .
  - Drücken Sie zum klicken mit der linken Maustaste ☐.
  - Drücken Sie zum klicken mit der rechten Maustaste ☐.
  - Drücken Sie zum Bedienen Ihrer Anzeigesoftware (auf einem angeschlossenen PC), die auf die Befehle Seite nach oben/unten reagiert (z. B. Microsoft PowerPoint), die Tasten Seite nach oben/Seite nach unten.
  - Wenn Sie die **Mouse**- oder eine andere Taste, die keine Mausfunktionen ausführt, drücken, kehren Sie in den normalen Modus zurück.

## Batterien einlegen

1. Öffnen Sie die Batteriefachabdeckung in gezeigter Ausrichtung.

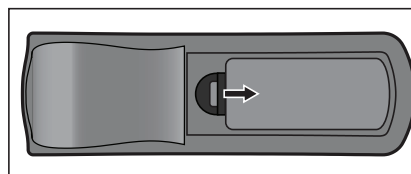

2. Legen Sie die Batterien wie in der Abbildung dargestellt in das Fach ein.

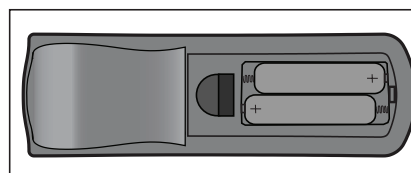

3. Schließen Sie die Batteriefachabdeckung.

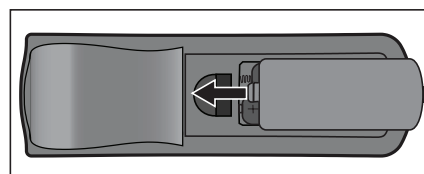

### Vorsicht

- **Verwenden Sie keine anderen als die hier genannten Batterietypen; andernfalls besteht Explosionsgefahr.**
- **Entsorgen Sie verbrauchte Batterien gemäß örtlichen Vorschriften.**
- **Achten Sie darauf, die Batterie richtig herum einzulegen (Markierungen + und – beachten).**



### Hinweis

- **Halten Sie Batterien grundsätzlich von Kindern fern.**
- **Entfernen Sie die Batterien aus der Fernbedienung, wenn Sie diese über einen längeren Zeitraum nicht benutzen.**
- **Versuchen Sie niemals, Trockenbatterien wieder aufzuladen; halten Sie Batterien von Wärmequellen und Feuchtigkeit fern.**
- **Entsorgen Sie verbrauchte Batterien nicht mit dem normalen Hausmüll. Halten Sie sich bei der Entsorgung verbrauchte Batterien an die örtlichen Bestimmungen.**
- **Es besteht Explosionsgefahr, falls Batterien nicht ordnungsgemäß ausgetauscht werden. Tauschen Sie verbrauchte Batterien nur gegen Batterien des vom Hersteller empfohlenen Typs aus.**
- **Batterien gehören nicht in die Nähe von Wärmequellen und Flüssigkeiten; bewahren Sie Batterien an einem dunklen, kühlen und trockenen Ort auf.**
- **Falls Batterien auslaufen sollten, wischen Sie die Verunreinigung gründlich mit einem Tuch ab und tauschen die defekte Batterie unverzüglich gegen eine frische Batterie aus. Falls Haut oder Kleidung mit der ausgelaufenen Flüssigkeit in Kontakt geraten sollte, spülen Sie die betroffenen Stellen sofort mit reichlich Wasser.**

## Fernbedienung verwenden

Richten Sie die Fernbedienung auf den Fernbedienungssensor, drücken Sie anschließend die gewünschte Taste.

- Bedienung des Projektors von vorne.

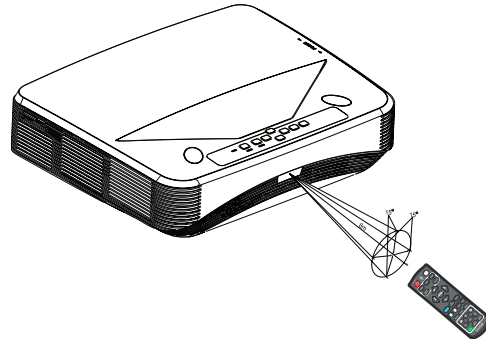

### Hinweis

- *Falls Sonnenlicht oder das Licht anderer starker Lichtquellen (wie Neonröhren) auf den Fernbedienungssensor fällt, kann dies die Funktion der Fernbedienung beeinträchtigen.*
- *Benutzen Sie die Fernbedienung am besten nur an Stellen, von denen aus eine direkte Sichtverbindung zum Fernbedienungssensor möglich ist.*
- *Lassen Sie die Fernbedienung nicht fallen, meiden Sie Erschütterungen.*
- *Halten Sie die Fernbedienung von hohen Temperaturen und Feuchtigkeit fern.*
- *Lassen Sie keine Flüssigkeiten an die Fernbedienung gelangen, stellen Sie keine feuchten Gegenstände darauf ab.*
- *Versuchen Sie nicht, die Fernbedienung zu zerlegen.*

# Projektor sichern

## Kennwort festlegen

1. Öffnen Sie das OSD-Menü, rufen Sie das Menü **Einstellungen 2 > Erweitert > Sicherheitseinstell** auf. Drücken Sie **Enter**. Die **Sicherheitseinstell**-Seite erscheint.
2. Markieren Sie **Kennwort ändern** und drücken **Enter**.
3. Stellen Sie das gewünschte Kennwort (sechsstellig) mit den Pfeiltasten ein.
4. Geben Sie das neue Kennwort zur Bestätigung noch einmal ein.
5. Kehren Sie zum Menü **Einstellungen 2 > Erweitert > Sicherheitseinstell > Einschaltsperr** zurück und drücken **Enter**. Sie werden zur Kennworteingabe aufgefordert. Nachdem das Kennwort festgelegt wurde, wird wieder die **Einschaltsperr** angezeigt. Wählen Sie **Ein** mit den Tasten **◀/▶**.
6. Verlassen Sie das OSD-Menü mit **Menu/Exit**.

## Kennwort zurücksetzen

Wenn der Kennwortschutz eingeschaltet ist, werden Sie bei jedem Einschalten des Projektors nach einem sechsstelligen Kennwort gefragt.

1. Falls Sie fünfmal hintereinander ein falsches Kennwort eingeben sollten, zeigt der Projektor eine kodierte Nummer, wenn Sie die Auto-Taste 3 bis 5 Sekunden gedrückt halten.
2. Notieren Sie sich diese Nummer, schalten Sie den Projektor anschließend aus.
3. Wenn Sie sich an Ihr örtliches Kundencenter und lassen Sie die notierte Nummer auswerten. Unter Umständen ist ein Kaufbeleg erforderlich; dies ist sinnvoll, damit der Kennwortschutz nur vom rechtmäßigen Besitzer des Gerätes aufgehoben werden kann.

## Kennwort ändern

1. Öffnen Sie das OSD-Menü, rufen Sie das Menü **Einstellungen 2 > Erweitert > Sicherheitseinstell > Kennwort ändern** auf und drücken Sie **Enter**.
2. Geben Sie das alte Kennwort ein.
  - Sofern Sie das richtige Kennwort eingegeben haben, wird die Meldung **„NEUES PASSWORT EINGEBEN“** angezeigt.
  - Sollten Sie das falsche Kennwort eingegeben haben, erscheint Fehlermeldung, anschließend wird die Meldung **„AKTUELLES PASSWORT EINGEBEN“** erneut angezeigt. Mit der **Menu/Exit**-Taste können Sie die Änderung abbrechen oder ein anderes Kennwort probieren.
3. Geben Sie ein neues Kennwort ein.
4. Geben Sie das neue Kennwort zur Bestätigung noch einmal ein.
5. Sie haben Ihrem Projektor nun ein neues Kennwort zugewiesen. Vergessen Sie nicht, beim nächsten Einschalten des Projektors das neue Kennwort einzugeben.



6. Verlassen Sie das OSD-Menü mit **Menu/Exit**.

## Kennwortschutz abschalten

Kehren Sie zum Deaktivieren des Kennwortschutzes zum Menü **Einstellungen 2 > Erweitert > Sicherheitseinstell > Einschaltsperr** zurück und drücken **Enter**. Sie werden zur Kennworteingabe aufgefordert. Nachdem das Kennwort festgelegt wurde, wird wieder die **Einschaltsperr** angezeigt. Wählen Sie **Aus** mit den Tasten **◀/▶**. Verlassen Sie das OSD-Menü mit **Menu/Exit**.

## Bedientasten sperren

Durch das Sperren der Bedientasten am Projektor können Sie verhindern, dass die Projektoreinstellungen versehentlich (z. B. durch Kinder) verändert werden. Wenn **Bedientastenfeldsperr** auf **Ein** gesetzt ist, funktionieren die Bedientasten mit Ausnahme von **Power** nicht.

1. Drücken Sie die Taste mit dem **🔒**Schlosssymbol an der Fernbedienung 3 Sekunden lang. Drücken Sie die Taste mit dem Schlosssymbol an der Fernbedienung, eine Bestätigungsmeldung „**Möchten Sie die Bedientasten wirklich sperren?**“ wird angezeigt. Wählen Sie zum Bestätigen **Ja**.



So heben Sie die Bedienfeldsperr auf:

1. Drücken Sie direkt die Taste mit dem Schlosssymbol (**🔒**) an der Fernbedienung. **Die Bedienfeldtasten werden gesperrt.**

### **👉 Wichtig**

- **Wenn Sie den Projektor über die **🔌** Ein-/Austaste ausschalten, ohne die Bedienfeldsperr zu deaktivieren, sind die Tasten am Projektor beim nächsten Einschalten weiterhin gesperrt.**
- **Die Tasten der Fernbedienung bleiben funktionstüchtig, wenn die Bedienfeldsperr aktiviert ist.**

## Präsentations-Timer einstellen

Der Präsentations-Timer kann die Präsentationszeit auf der Leinwand anzeigen und Ihnen bei der Optimierung des Zeitmanagements während der Durchführung von Präsentationen helfen. Befolgen Sie zur Nutzung dieser Funktion diese Schritte:

1. Zum Aufrufen des Präsentations-Timer-Menüs drücken Sie die Timer-Taste an der Fernbedienung. Alternativ wechseln Sie zu **Einstellungen 1 > Erweitert > Präsentations-Timer**, anschließend drücken Sie **Enter** zum Anzeigen der Präsentations-Timer-Seite.
2. Markieren Sie **Timer-Intervall** und bestimmen Sie die Dauer mit **◀/▶**.
3. Heben Sie mit **▼** die Option **Timer-Anzeige** hervor und wählen Sie mit **◀/▶**, ob der Timer auf der Leinwand angezeigt werden soll.



Option	Beschreibung
Immer	Der Timer wird während der Präsentationszeit fortlaufend angezeigt.
1 min/2 min/3 min	Zeigt den Timer in der/den letzten 1/2/3 Minute(n) an.
Niemals	Der Timer wird während der Präsentationszeit fortlaufend ausgeblendet.

4. Heben Sie mit **▼** die Option **Timer-Position** hervor und stellen Sie die Position durch Drücken von **◀/▶** ein. Oben links → Unten links → Oben rechts → Unten rechts
5. Markieren Sie mit den Tasten **▼** die Option **Timer-Zählmethode**, wählen Sie dann die gewünschte Zählmethode mit **◀/▶**.

Option	Beschreibung
Raufzählen	Zählt von 0 auf die voreingestellte Zeit hoch.
Runterzählen	Zählt von der voreingestellten Zeit auf 0 herunter.

6. Markieren Sie mit den Tasten **▼** die Option **Erinnerungs-Signalton**, wählen Sie dann die gewünschte Zählmethode mit **◀/▶**. Wenn Sie **Ein** wählen, werden beim Hoch-/Herunterzählen bei Anbruch der letzten 30 Sekunden zwei Signaltöne ausgegeben, ein dritter Signalton erklingt bei Ablauf des Timers.
7. Heben Sie zum Aktivieren des Präsentationstimers mit **▼** die Option **Zählen starten** hervor und wählen **Ja**.
8. Markieren Sie zum Abbrechen des Timers **Zählen starten** und wählen **Nein**.

## Projektor im Bereitschaftsmodus nutzen

Einige der Projektorfunktionen sind im Bereitschaftsmodus verfügbar (eingesteckt, aber nicht eingeschaltet). Zur Nutzung dieser Funktionen müssen Sie die entsprechenden Menüs unter **Quelle > Standby-Einstellungen** einschalten; achten Sie darauf, dass die Kabel richtig angeschlossen sind. Einzelheiten zu den Verbindungsmethoden finden Sie im Kapitel "[Aufstellung](#)" auf Seite 11.

### Aktiver VGA-Ausgang

Bei Auswahl von **Ein** wird ein VGA-Signal ausgegeben, wenn die Anschlüsse **VGA IN** und **VGA OUT** richtig mit den Geräten verbunden sind. Der Projektor gibt nur das vom **VGA IN** empfangene Signal aus.

### Aktiver Audioausgang

Bei Auswahl von **Ein** wird ein Audiosignal ausgegeben, wenn der Anschluss **AUDIO IN** richtig mit einem geeigneten Gerät verbunden ist.

### LAN-Steuerung

Durch Auswahl von **Ein** kann der Projektor die Netzwerkfunktion bereitstellen, wenn er sich im Bereitschaftsmodus befindet. Details zum Thema finden Sie unter "[Netzwerkfunktionen](#)" auf Seite 44.

## Klang anpassen

Die nachstehend erwähnten Klangeinstellungen wirken sich auf die Lautsprecher Ihres Projektors aus. Überzeugen Sie sich davon, dass die Audioverbindung richtig hergestellt wurde. Weitere Details zum Thema finden Sie unter "[Aufstellung](#)" auf Seite 11.

## Audiomodus anpassen

1. Öffnen Sie das OSD-Menü, rufen Sie das Menü **Einstellungen 2 > Audioeinstellungen > Audiomodus** auf.
2. Drücken Sie zur Auswahl des gewünschten Audiomodus **◀ / ▶** .
  - *Falls verfügbar, können Sie zur Auswahl eines bevorzugten Audiomodus **Audio Mode** an der Fernbedienung drücken.*

## Ton stummschalten

1. Öffnen Sie das OSD-Menü, rufen Sie das Menü **Einstellungen 2 > Audioeinstellungen > Stumm** auf.
2. Wählen Sie mit den Tasten **◀ / ▶** die Option **Ein**.
  - *Falls verfügbar, können Sie zum Ein- oder Ausschalten des Projektortons  an der Fernbedienung drücken.*

## Lautstärke anpassen

1. Öffnen Sie das OSD-Menü, rufen Sie das Menü **Einstellungen 2 > Audioeinstellungen > Audiolautstärke** auf.
2. Drücken Sie zur Auswahl einer gewünschten Lautstärke ◀ / ▶ .
  - *Falls verfügbar, können Sie zur Anpassung der Projektorlautstärke  an der Fernbedienung drücken.*

## Signalton beim Ein-/Ausschalten deaktivieren

1. Öffnen Sie das OSD-Menü, rufen Sie das Menü **Einstellungen 2 > Audioeinstellungen > Ton Ein/Aus** auf.
2. Wählen Sie mit den Tasten ◀ / ▶ die Option **Aus**.
  - *Ton Ein/Aus lässt sich nur durch Einstellung auf Ein oder Aus ändern. Stummschaltung und Änderung der Lautstärke wirken sich nicht auf Ton Ein/Aus aus.*

## OSD-Menüs

Ihr Projektor ist mit einem mehrsprachigen Bildschirmmenü (OSD) ausgestattet, über das Sie diverse Anpassungen vornehmen und eine Vielzahl von Einstellungen ändern können.

### Bedienung

1. Drücken Sie zum Öffnen des OSD-Menüs **Menu**.
2. Bei angezeigtem OSD können Sie mit ◀/▶ beliebige Funktionen im Hauptmenü auswählen.
3. Nachdem Sie den gewünschten Menüeintrag ausgewählt haben, rufen Sie mit ▼ das entsprechende Untermenü zum Anpassen der jeweiligen Einstellung auf.
4. Wählen Sie mit ▲/▼ das gewünschte Element und passen Sie die Einstellungen mit ◀/▶ an.
5. Drücken Sie **Menu**, die Anzeige kehrt zum Hauptmenü oder zur übergeordneten Menüebene zurück.
6. Verlassen und speichern Sie die Einstellungen mit **Menu** oder **Exit**.

## Menübaum

Hauptmenü	Untermenü	Einstellung		
Anzeige	Bildschirmtyp	Aus / Schultafel / Grüne Tafel / Weiß		
	Bildformat	Auto / 4:3 / 16:9 / Panorama / Anamorph / 2,35:1 / 16:10 / 16:6		
	Schrägposition	H: -30 - 30 V: -30 - 30		
	Eckenanpassung	Oben rechts / Oben links / Unten links / Unten rechts		
	Position			
	Phase	0 - 31		
	H-Größe	-15 - 15		
	Digitaler Zoom			
Bild	Farbmodus	Hell / Präsentation / Film		
	Helligkeit	0 - 100		
	Kontrast	-50 - 50		
	Farbtemperatur Feineinstellung	Warm / Normal / Kalt		
		R Verstärkung		
		G Verstärkung		
		B Verstärkung		
		R Versatz		
		G Versatz		
	B Versatz			
	Overscan	Aus / 1 / 2 / 3 / 4 / 5		
	HDMI-Einstellungen	HDMI-Format	HDMI-Timing	Auto / RGB / YUV
		HDMI-Bereich	Auto / Erweitert / Normal	
	Erweitert	Farbton	-50 - 50	
		Farbe	-50 - 50	
		Bildschärfe	0 - 31	
		Gamma	1 / 2 / 3 / 4 / 5	
		Brilliant Color	Aus / 1 / 2 / 3 / 4 / 5 / 6 / 7 / 8 / 9 / 10	
		Rauschreduktion	0 - 31	
		Farbmanager	Primärfarben	R / G / B / C / M / Y
Farbton			-99 - 99	
Sättigung	0 - 199			
Zunahme	5 - 195			
Farbeinstellungen rücksetzen	Zurücksetzen / Abbrechen			

Quelle	Auto-Quelle		Aus / Ein
	3D-Einstellungen	3D Format	Auto
			Aus
			Oben/unten
			Frame Sequential
			Frame-Packing
			Side By Side
		3D-Synchr. Umkehren	Aus / Ein
	Standby-Einstellungen	Aktiver VGA-Ausgang	Aus / Ein
		Aktiver Audioausgang	Aus / Ein
		LAN-Steuerung	Aus / Ein
	Auto-Einschaltung	Computer	Aus / Ein
		CEC	Aus / Ein
		Direkte Einschaltung	Aus / Ein
	Energiesparen	Autom. Abschaltung	Deaktiviert / 10 / 20 / 30 min
		Sleeptimer	Deaktiviert / 30 min / 1 Std / 2 Std / 3 Std / 4 Std / 8 Std / 12 Std
		Energiesparen	Aus / Ein
	Intelligenter Neustart		Aus / Ein
	Schnellabschaltung		Aus / Ein
	Netzwerk	DHCP	DHCP ein / Statische IP
IP-Adresse			
Subnetzmaske			
Standard-Gateway			
DNS-Server			
Anwenden			

Einstellungen 1	Sprache	English / Deutsch / Français / Español / Italiano / Русский / 한국어 / ไทย / Português / 简体中文 / 繁體中文 / 日本語 / Nederlands / Svenska / Türkçe / Čeština / Suomi / Polski / Indonesia / العربية / हिन्दी		
	Projektion		Tisch vorne / Tisch hinten / Decke hinten / Decke vorne	
	Menüeinstellungen	Menü-Anzeigezeit	5 s / 10 s / 15 s / 20 s / 25 s / 30 s	
		Menüposition	Mitte / Oben links / Oben rechts / Unten links / Unten rechts	
	Timer		Deaktiviert / 5 min / 10 min / 15 min / 20 min / 25 min / 30 min	
	Startbild		Werkseinstellungen / Schwarz / Blau / Aus	
	Meine Schaltfläche	Auto / Projektion / Menüposition / Farbtemperatur Feineinstellung / Helligkeit / Kontrast / 3D-Einstellungen / Bildschirmtyp / Startbild / Mitteilung / Auto-Quelle / CEC / Lichtmodus / Energiesparen / Standbild / Information / Verd. Untertitel / Audiomodus		
	Erweitert	Muster	Aus / 1	
		Mitteilung	Ein / Aus	
		Präsentations- Timer	Timer-Intervall	1 – 240 min
Timer-Anzeige			Immer / 3 min / 2 min / 1 min / Niemals	
Timer-Position			Oben links / Unten links / Oben rechts / Unten rechts	
Timer- Zählmethode			Runterzählen / Raufzählen	
Erinnerungs- Signalton			Ein / Aus	
Zählen starten	Ja / Nein			



Einstellungen 2	Höhenmodus		Aus / Ein
	Audioeinstellungen	Audiomodus	Video / Stimme / Unterhaltung
		Stumm	Aus / Ein
		Audiolautstärke	0 - 20
		Ton Ein/Aus	Ein / Aus
	Verd. Untertitel	Verd. Untert. aktiviert	Aus / Ein
		Untert.-Version	CC1 / CC2 / CC3 / CC4
	Lichteinstellungen	Lichtmodus	Normal / Eco
		Lichtstunden rücksetzen	Zurücksetzen / Abbrechen
		Lichtzähler	
	Erweitert	Sicherheitseinstell	Kennwort ändern
Einschaltsperr		Aus / Ein	
Erweitert	Bedientastenfelds perre	Aus / Ein	
	Einstellungen rücksetzen		Zurücksetzen / Abbrechen
Information	Aktueller Systemstatus		Quelle
			Farbmodus
			Auflösung
			Farbsystem
			Lichtzähler
			IP-Adresse
			MAC-Adresse
			Firmware-Version

## Anzeige

### Bildschirmtyp

Mit der Bildschirmtyp-Funktion können Sie die Farben des projizierten Bildes korrigieren, damit die Farben zwischen Quelle und projizierten Bildern nicht voneinander abweichen.

Sie können unter einigen vorkalibrierten Farben auswählen: Weiß, Grüne Tafel und Schultafel.

### Bildformat

Diese Option legt fest, in welchem Format das Bild angezeigt wird:

- Auto:  
Skaliert ein Bild proportional zur nativen Horizontal- oder Vertikalauflösung des Projektors. Diese Einstellung eignet sich, wenn Sie die Bildfläche maximal ausnutzen möchten, ohne das Seitenverhältnis des Bildes zu beeinflussen.
- 4:3:  
Skaliert das Bild so, dass es in der Mitte der Projektionsfläche im Bildformat 4:3 dargestellt wird (dadurch werden Bilder ohne Änderung des Seitenverhältnisses angezeigt).
- 16:9:  
Skaliert das Bild so, dass es in der Mitte der Projektionsfläche im Bildformat 16:9 dargestellt wird (dadurch werden Bilder ohne Änderung des Seitenverhältnisses angezeigt).
- Panorama  
Skaliert ein 4:3-Bild vertikal und horizontal auf nicht lineare Weise, sodass es die Projektionsfläche ausfüllt.
- Anamorph:  
Skaliert ein 2,35:1-Bild so, dass es die Projektionsfläche ausfüllt.
- 2,35: 1  
Skaliert das Bild so, dass es ohne Änderung des Seitenverhältnisses in der Mitte der Projektionsfläche im Bildformat 2,35:1 dargestellt wird.
- 16:10:  
Skaliert das Bild so, dass es in der Mitte der Projektionsfläche im Bildformat 16:10 dargestellt wird (dadurch werden Bilder ohne Änderung des Seitenverhältnisses angezeigt).
- 16:6:  
Skaliert das Bild so, dass es in der Mitte der Projektionsfläche im Bildformat 16:6 dargestellt wird (dadurch werden Bilder ohne Änderung des Seitenverhältnisses angezeigt).

### Schrägposition

Zur manuellen Korrektur verzerrter Bilder, die durch nicht senkrechte Projektion entstehen.

Mit der Trapez  $\triangle/\nabla/\square/\triangleright$ -Taste am Projektor oder an der Fernbedienung blenden Sie die Trapez-Seite ein.

Mit der Taste  $\triangle$  korrigieren Sie Trapezverzerrungen am oberen Bildrand.

Mit der Taste ▽ korrigieren Sie Trapezverzerrungen im unteren Bildrand.  
Mit der Taste ◀ korrigieren Sie Trapezverzerrungen am linken Bildrand.  
Mit der Taste ▶ korrigieren Sie Trapezverzerrungen am rechten Bildrand.

## Eckenanpassung

Passen Sie die vier Ecken des Bildes durch Einstellung der horizontalen und vertikalen Werte an.

1. Drücken Sie zur Auswahl von einer der vier Ecken ▲/▼/◀/▶, drücken Sie dann **Enter**.
2. Passen Sie die vertikalen Werte mit ▲/▼ an.
3. Passen Sie die horizontalen Werte mit ◀/▶ an.

## Position

Blendet die Seite zur Positionsanpassung ein. Diese Funktion steht nur bei PC-Signalen zur Verfügung.

## Phase

Passt Takt und Phase zum Beseitigen von Bildverzerrungen an. Diese Funktion steht nur bei PC-Signalen zur Verfügung.

## H-Größe

Passt die Bildbreite an. Diese Funktion steht nur bei PC-Signalen zur Verfügung.

## Digitaler Zoom

Fernbedienung verwenden

1. Mit der ⊕-Taste der Fernbedienung blenden Sie die Zoom-Leiste ein.
2. Mit den Tasten ▲/▶ vergrößern Sie das Bild nach Bedarf.
3. Mit der Taste ▲ vergrößern Sie das Bild nach Bedarf.
4. Zum Verschieben des sichtbaren Bildbereiches schalten Sie mit der **Enter**-Taste in den Verschieben-Modus um und verschieben den Bildausschnitt mit den Richtungstasten (▲, ▼, ◀, ▶).
5. Wenn Sie die Vergrößerung wieder reduzieren möchten, schalten Sie mit der **Enter**-Taste zur Auswahl des Vergrößerungsfaktors zurück; mit **Auto Sync** können Sie die ursprüngliche Darstellung wiederherstellen. Alternativ können Sie mehrmals ▼ drücken, bis die ursprüngliche Größe wiederhergestellt ist.

OSD-Menü verwenden

1. Drücken Sie **Menu** und wählen Sie das Menü **Anzeige**
2. Markieren Sie mit ▼ die Option **Digitaler Zoom**, drücken Sie dann **Enter**. Die Zoomleiste erscheint.
3. Wiederholen Sie die Schritte 3 – 5 im Abschnitt „Fernbedienung verwenden“ (weiter oben).

## **Bild**

### **Farbmodus**

Sie können aus verschiedenen Werksvorgaben für unterschiedliches Bildmaterial auswählen.

- **Hell:** Maximiert die Helligkeit des projizierten Bildes. Dieser Modus eignet sich für Umgebungen, in denen eine besonders hohe Helligkeit benötigt wird.
- **Präsentation:** Für Präsentationen bei Tageslicht, bei denen eine naturgetreue Farbdarstellung von PC- und Notebook-Bildern erwünscht ist.
- **Film:** Schaltet zwischen hoher Helligkeit und präziser Farbwiedergabe um.

### **Helligkeit**

Zum Erhöhen oder Vermindern der Bildhelligkeit.

### **Kontrast**

Zum Anpassen des Kontrastes zwischen hellen und dunklen Bildbereichen.

### **Farbtemperatur Feineinstellung**

Legt die Farbtemperatur fest; zur Auswahl stehen Warm, Normal, Neutral und Kühl.

- **Warm:** Verleiht Bildern einen rötlichen Farbton.
- **Normal:** Stellt Weißtöne naturgetreu dar.
- **Kalt:** Durch eine besonders hohe Farbtemperatur lässt die Einstellung Kühl die Bildfarben gerade bei Weißtönen stark ins Bläuliche spielen.
- **R Verstärkung/G Verstärkung/B Verstärkung:** Passt die Kontraststufen von Rot, Grün und Blau an.
- **R Versatz/G Versatz/B Versatz:** Passt die Helligkeitsstufen von Rot, Grün und Blau an.

### **Overscan**

Die Overscan-Funktion entfernt das Rauschen in einem Videobild. Wenden Sie zum Entfernen von Rauschen bei der Videoenkodierung am Rand der Videoquelle die Overscan-Funktion auf das Bild an.

### **HDMI-Einstellungen**

#### **HDMI-Format**

Wählen Sie ein geeignetes HDMI-Timing.

#### **Hinweis**

- *Diese Option steht nur zur Verfügung, wenn der HDMI-Eingang verwendet wird.*

## **HDMI-Bereich**

- Erweitert: Das HDMI-Ausgangssignal reicht von 0 bis 255.
- Normal: Das HDMI-Ausgangssignal reicht von 16 bis 235.

## **Erweitert**

### **Farbton**

Zur Anpassung des Bildfarbtons in Richtung rötlich oder grünlich.

### **Farbe**

Je höher der Wert, desto rötlicher das Bild. Je geringer der Wert, desto stärker tendiert der Bildfarbton Richtung Grün.

### **Bildschärfe**

Zum Anpassen der Bildschärfe.

### **Gamma**

Verbessert die Darstellung dunklerer Bilddetails. Bei höheren Gammawerten werden dunklere Bilddetails heller dargestellt.

### **Brilliant Color**

Dieses einstellbare Element nutzt einen neuen Farbverarbeitungsalgorithmus und Optimierung auf Systemebene zur Erhöhung der Helligkeit bei gleichzeitiger Darstellung realistischer, lebendiger Farben. Der Bereich reicht von „1“ bis „10“. Je höher der Wert, desto mehr wird das Bild betont. Je geringer der Wert, desto weicher und natürlicher wird das Bild.

### **Rauschreduktion**

Diese Funktion reduziert durch verschiedene Medienplayer verursachtes elektrisches Bildrauschen. Je höher die Einstellung, desto geringer das Rauschen.

### **Farbmanager**

Unter Farbverwaltung finden Sie sechs Farbsätze (RGBCMY) zur Anpassung. Durch Auswahl der einzelnen Farben können Sie Farbton, Sättigung und Zunahme nach Wunsch anpassen.

### **Farbeinstellungen rücksetzen**

Hiermit setzen Sie die Farbmodus-Einstellungen der aktuellen Eingangsquelle auf die Standardwerte zurück.

## Quelle

### Auto-Quelle

Tastet sämtliche Eingangsquellen automatisch ab, wenn die Funktion im OSD-Menü eingeschaltet ist. Wenn Sie Auto-Quelle abschalten, wird die automatische Abtastung von Signalen gestoppt, die Eingangsquelle bleibt fest eingestellt.

### 3D-Einstellungen

Der Projektor ist mit einer 3D-Funktion ausgestattet, mit der Sie 3D-Filme, -Videos und Sportereignisse in realistischer genießen können. Zur Betrachtung von 3D-Bildern müssen Sie eine 3D-Brille tragen.

#### 3D Format

Falls der Projektor das 3D-Format nicht erkennen kann, drücken Sie zur Auswahl eines 3D-Modus ▲/▼.

#### 3D-Synchr. Umkehren

Falls die Tiefeninformationen des Bildes umgekehrt erscheinen, können Sie das Problem mit dieser Funktion beheben.

### Standby-Einstellungen

#### Aktiver VGA-Ausgang

Legt fest, ob die VGA-Ausgang-Funktion im Bereitschaftsmodus (Projektor abgeschaltet, aber nach wie vor mit der Stromversorgung verbunden) arbeitet. Bei Auswahl von **Ein** wird das Signal an **VGA OUT** ausgegeben. Bei Auswahl von **Aus** beträgt der Stromverbrauch weniger als 0,5 W.

#### Aktiver Audioausgang

Legt fest, ob die Audioausgang-Funktion im Bereitschaftsmodus (Projektor abgeschaltet, aber nach wie vor mit der Stromversorgung verbunden) arbeitet. Bei Auswahl von **Ein** wird das Signal an **AUDIO IN** ausgegeben. Der Anschluss **AUDIO OUT** ist ebenfalls aktiv. Bei Auswahl von **Aus** beträgt der Stromverbrauch weniger als 0,5 W. Bei Auswahl von **Aus** werden **AUDIO IN** und **AUDIO OUT** auf **Aus** gesetzt.

#### LAN-Steuerung

Legt fest, ob die Netzwerkfunktion im Bereitschaftsmodus (Projektor abgeschaltet, aber nach wie vor mit der Stromversorgung verbunden) arbeitet.

#### Hinweis

- *Wenn die LAN-Steuerung abgeschaltet ist, beträgt der Stromverbrauch weniger als 0,5 W.*
- *Wenn die Energiesparfunktion eingeschaltet ist, sind die Einstellungen Aktiver VGA-Ausgang und Aktiver Audioausgang nicht verfügbar.*

### Auto-Einschaltung

#### Computer

Durch Auswahl von **Ein** schaltet sich der Projektor automatisch ein, wenn Computersignale erkannt werden.

## CEC

Dieser Projektor unterstützt CEC (Consumer Electronics Control) zur synchronisierten Ein-/Abschaltung per HDMI-Verbindung. Falls also ein Gerät, das die CEC-Funktion ebenfalls unterstützt, mit dem HDMI-Eingang des Projektors verbunden ist, schaltet sich das angeschlossene Geräte beim Abschalten des Projektors auch automatisch ab. Wenn das angeschlossene Gerät eingeschaltet wird, schaltet sich der Projektor ebenfalls automatisch ein.

### **Hinweis**

- *Bei Verbindung mit dem HDMI-Eingang des Projektors über ein HDMI-Kabel und aktivierter CEC-Funktion.*
- *Je nach angeschlossenenem Gerät funktioniert die CEC-Funktion möglicherweise nicht.*
- *Die Funktion kann nicht aktiviert werden, wenn die Funktion Aktiver VGA-Ausgang/ Aktiver Audioausgang deaktiviert ist.*
- *Der Projektor unterstützt die CEC-Funktion nicht, wenn er sich mit einem Stromverbrauch von 0,5 W im Bereitschaftsmodus befindet.*

## Direkte Einschaltung

Durch Auswahl von **Ein** schaltet sich der Projektor automatisch ein, sobald das Netzkabel angeschlossen und das Gerät mit Strom versorgt wird.

## Energiesparen

### Autom. Abschaltung

Zur Vermeidung einer unnötigen Reduzierung der Leuchtenlebenszeit verringert der Projektor die Leistung, wenn nach 5 Minuten keine Eingangsquelle erkannt wird. Sie können weiterhin entscheiden, ob sich der Projektor nach einer bestimmten Zeit automatisch abschalten soll.

Wenn **Deaktiviert** ausgewählt ist, wird die Projektorleistung nach 5 Minuten ohne Signal auf 30 % reduziert.

Wenn Sie **10 min**, **20 min** oder **30 min** wählen, wird die Projektorleistung nach 5 Minuten ohne Signal auf 30 % reduziert. Nach Ablauf von **10 min**, **20 min** oder **30 min** schaltet sich der Projektor automatisch ab.

### Sleeptimer

Damit die Leuchtenlebenszeit nicht unnötig verkürzt wird, ermöglicht diese Funktion die automatische Abschaltung des Projektors nach einer festgelegten Zeit.

## Energiesparen

Durch Auswahl von **Ein** wird diese Funktion aktiviert.

## Intelligenter Neustart

Die Initialisierung dieser Funktion braucht etwas Zeit. Sorgen Sie dafür, dass der Projektor mindestens 4 Minuten lang eingeschaltet ist. Wenn der Projektor über die Funktion Intelligenter Neustart den Betrieb fortsetzt, kann diese Funktion sofort ausgeführt werden.

## Schnellabschaltung

- **Ein:** Die Funktion Schnelleinschalten beschleunigt den Kühlvorgang beim Abschalten des Projektors.
- **Aus:** Abschaltung mit normalem Kühlvorgang.

## **Hinweis**

- *Wenn Aus ausgewählt ist, wird die Funktion Intelligenter Neustart automatisch ausgeschaltet.*

## **Netzwerk**

Ermöglicht die Konfiguration der Kabelnetzwerk-Einstellungen. Siehe Seite [44](#).

- DHCP:
  - Bei Auswahl von „DHCP ein“ werden „IP-Adresse“, „Subnetzmaske“, „Standard-Gateway“ und „DNS-Server“ ausgegraut.
  - Bei Auswahl von „Statische IP“ sind „IP-Adresse“, „Subnetzmaske“, „Standard-Gateway“ und „DNS-Server“ verfügbar.
- IP-Adresse: Numerische Adresse zur Identifizierung vernetzter Computer.
  - Die IP-Adresse ist die Nummer, die den Projektor im Netzwerk identifiziert. Dabei können zwei Geräte im Netzwerk nicht dieselbe IP-Adresse haben.
  - Die IP-Adresse „0.0.0.0“ ist verboten.
- Subnetzmaske: Ein numerischer Wert, der die Anzahl an Bits der Netzwerkadresse eines unterteilten Netzwerkes (oder Subnetzes) in einer IP-Adresse festlegt.
  - Die Subnetzmaske „0.0.0.0“ ist verboten.
- Standard-Gateway: Ein Server (oder Router) zur Kommunikation zwischen Netzwerken (Subnetzen), die durch die Subnetzmaske unterteilt sind.
- DNS-Server: Richten Sie die DNS-Serveradresse ein, wenn DHCP deaktiviert ist.
- Anwenden: Zum Speichern und Anwenden der Kabelnetzwerk-Einstellungen.



# Einstellungen 1

## Sprache

Zur Auswahl der Sprache, in der die OSD-Menüs angezeigt werden.

## Projektion

Zum Anpassen des Bildes an die Aufstellungsart des Projektors: Aufrecht oder kopfüber, vor oder hinter der Projektionsfläche. Das Bild wird dabei entsprechend gedreht oder gespiegelt.

## Menüeinstellungen

### Menü-Anzeigezeit

Legt fest, nach welcher Zeit (in Sekunden) das OSD automatisch ausgeblendet wird, wenn Sie keine Tasten betätigen.

### Menüposition

Zur Auswahl der Menüposition auf dem Bildschirm.

### Timer

Legt fest, wann nach Einsetzen der Timer-Funktion wieder ein Bild angezeigt werden soll.

### Startbild

Ermöglicht die Auswahl eines Logos, das beim Starten des Projektors angezeigt wird.

## Meine Schaltfläche

Erlaubt dem Benutzer, eine Schnell Taste auf der Fernbedienung festzulegen; das Funktionselement wird im OSD-Menü gewählt. Verfügbare Optionen: Auto, Projektion, Menüposition, Farbtemperatur Feineinstellung, Helligkeit, Kontrast, 3D-Einstellungen, Bildschirmtyp, Startbild, Mitteilung, Auto-Quelle, CEC, Lichtmodus, Energiesparen, Standbild, Information, Verd. Untertitel, Audiomodus.

## Erweitert

### Muster

Zeigt das integrierte Testmuster.

### Mitteilung

De-/Aktiviert das Mitteilungsfenster im rechten unteren Bereich des projizierten Bildes.

### Präsentations-Timer

Erinnert den Präsentator daran, seine Präsentation innerhalb eines bestimmten Zeitfensters zu beenden. Siehe ["Präsentations-Timer einstellen"](#) auf Seite 25.

## **Einstellungen 2**

### **Höhenmodus**

Wenn diese Funktion aktiv ist, arbeiten die Lüfter des Gerätes mit voller Drehzahl, damit der Projektor auch beim Einsatz in großen Höhen ausreichend gekühlt wird. Wenn der Projektor eine Filterabdeckung installiert ist, stellen Sie sicher, dass der Höhenmodus auf Ein eingestellt ist.

### **Audioeinstellungen**

Details zum Thema finden Sie unter ["Klang anpassen" auf Seite 26](#).

### **Audiomodus**

Drücken Sie zur Auswahl des gewünschten Audiomodus ◀/▶.

### **Stumm**

Schaltet den Ton vorübergehend ab.

### **Audiolautstärke**

Zum Einstellen der Projektorlautstärke.

### **Ton Ein/Aus**

Stummschaltung und Änderung der Lautstärke wirken sich nicht auf Ton Ein/Aus aus. Ton Ein/Aus lässt sich nur durch Einstellung auf Ein oder Aus ändern.

### **Verd. Untertitel**

Legt fest, ob Untertitel angezeigt werden sollen. Dabei stehen Ihnen die Optionen CC1 (Untertitel 1, meist verwendet), CC2, CC3, CC4 und Untert.-Version zur Auswahl.

## **Lichteinstellungen**

### **Lichtmodus**

Zum Einstellen des Lichtmodus.

- Normal: 100 % Lichtleistung
- Eco: 80% Lichtleistung

### **Lichtstunden rücksetzen**

Setzt die Leuchtenbetriebszeit auf 0 Stunden zurück.

### **Lichtzähler**

Zeigt die Einsatzdauer der Leuchte in Stunden.

## **Erweitert**

### **Sicherheitseinstell**

- Kennwort ändern: Ermöglicht Ihnen das Festlegen oder Ändern des Kennwortes.
- Einschaltsperr: Wenn Sie diese Funktion aktivieren, müssen Sie beim nächsten Einschalten des Projektors das Kennwort eingeben.

Details zum Thema finden Sie unter ["Projektor sichern"](#) auf Seite 23.

### **Bedientastensperre**

Deaktiviert oder aktiviert alle Bedienfeldtastenfunktionen am Projektor mit Ausnahme der Ein-/Austaste. Details zum Thema finden Sie unter ["Bedientasten sperren"](#) auf Seite 24.

### **Einstellungen rücksetzen**

Setzt sämtliche Einstellungen auf die Werksvorgaben zurück. Die folgenden Einstellungen bleiben dabei erhalten: Schrägposition, Sprache, Projektion, Höhenmodus, Sicherheitseinstell.

## **Information**

### **Aktueller Systemstatus**

Zeigt den aktuellen Systemstatus.

### **Quelle**

Zeigt die aktuelle Signalquelle an.

### **Farbmodus**

Zeigt den im Farbmodus-Menü ausgewählten Modus.

### **Auflösung**

Zeigt die native (physikalische) Eingangssignalauflösung.

### **Farbsystem**

Zeigt das Eingangssystemformat: RGB oder YUV.

### **Lichtzähler**

Zeigt die Anzahl der Leuchtenbetriebsstunden.

### **IP-Adresse**

Zeigt die IP-Adresse.

### **MAC-Adresse**

Zeigt die MAC-Adresse.

### **Firmware-Version**

Zeigt die Firmware-Version.

# Netzwerkfunktionen

Sie können den Projektor von einem oder mehreren externen Computern aus verwalten und steuern, wenn diese korrekt mit demselben lokalen Netzwerk verbunden ist.

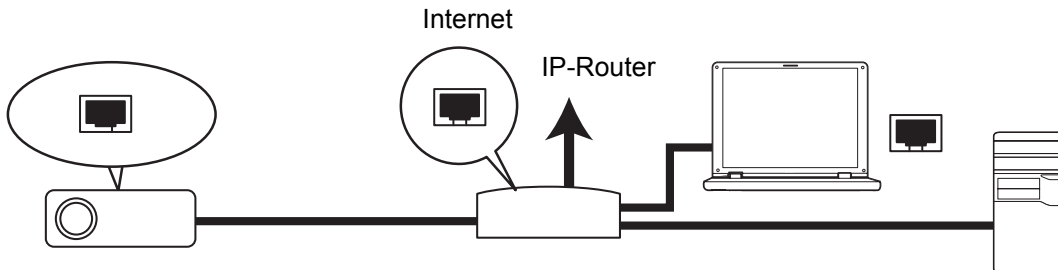

## In einer DHCP-Umgebung:

1. Nehmen Sie ein RJ45-Kabel zu Hand und verbinden Sie ein Ende mit dem RJ45-LAN-Eingang des Projektors und das andere Ende mit dem RJ45-Port Ihres Ethernet oder Routers.
2. Drücken Sie **Menu**, rufen Sie dann das Menü **Quelle > Netzwerk** auf.
3. Stellen Sie sicher, dass **DHCP** auf **DHCP ein** gesetzt ist.
4. Markieren Sie mit **▼** die Option **Anwenden** und drücken Sie **Enter**.
5. Bitte warten Sie etwa 15 bis 20 Sekunden; rufen Sie die WLAN-Seite dann neu auf. Die Einstellungen **IP-Adresse**, **Subnetzmaske**, **Standard-Gateway** und **DNS-Server** werden angezeigt. Notieren Sie sich die in der Reihe **IP-Adresse** angezeigte IP-Adresse.

## **Wichtig**

- *Wenn die IP-Adresse immer noch nicht angezeigt wird, wenden Sie sich an Ihren Netzwerkadministrator.*
- *Wenn die RJ45-Kabel nicht richtig angeschlossen sind, werden IP-Adresse, Subnetzmaske, Standard-Gateway und DNS-Servereinstellungen als 0.0.0.0 angezeigt. Achten Sie darauf, dass die Kabel richtig angeschlossen sind und führen Sie das oben beschriebene Verfahren noch einmal durch.*
- *Wenn Sie den Projektor im Bereitschaftsmodus verbinden möchten, achten Sie bitte darauf, dass Sie RJ45 gewählt und die IP-Adresse, Subnetzmaske, das Standard-Gateway und die DNS-Serverinformationen bezogen haben, sobald der Projektor eingeschaltet ist.*

## In einer Umgebung mit statischer IP:

1. Wiederholen Sie die obigen Schritte 1 – 2.
2. Stellen Sie sicher, dass **DHCP** auf **Statische IP** gesetzt ist.
3. Informationen zu den Einstellungen **IP-Adresse**, **Subnetzmaske**, **Standard-Gateway** und **DNS-Server** erhalten Sie von Ihrem ITS-Administrator.
4. Wählen Sie mit **▼** das Element, das Sie ändern möchten, und drücken Sie **Enter**.
5. Bewegen Sie den Cursor mit **◀ / ▶** und geben Sie den Wert ein.
6. Drücken Sie zum Speichern der Einstellungen **Enter**. Falls Sie die Einstellungen nicht speichern möchten, drücken Sie **Exit**.
7. Markieren Sie mit **▼** die Option **Anwenden** und drücken Sie **Enter**.

## ☞ Wichtig

- Wenn die RJ45-Kabel nicht richtig angeschlossen sind, werden IP-Adresse, Subnetzmaske, Standard-Gateway und DNS-Servereinstellungen als 0.0.0.0. angezeigt. Achten Sie darauf, dass die Kabel richtig angeschlossen sind und führen Sie das oben beschriebene Verfahren noch einmal durch.
- Wenn Sie den Projektor im Bereitschaftsmodus verbinden möchten, achten Sie bitte darauf, dass Sie RJ45 gewählt und die IP-Adresse, Subnetzmaske, das Standard-Gateway und die DNS-Serverinformationen bezogen haben, sobald der Projektor eingeschaltet ist.

## Netzwerksteuerung

Sobald Sie die richtige IP-Adresse des Projektors haben und sich der Projektor im Betriebs- oder Bereitschaftsmodus befindet, können Sie ihn über einen beliebigen Computer im selben lokalen Netzwerk steuern.

- Achten Sie bei der Nutzung des Microsoft Internet Explorer darauf, dass dieser Version 7.0 oder aktueller ist.
  - Die in dieser Anleitung enthaltenen Screenshots dieses nur der Veranschaulichung und können vom tatsächlichen Design abweichen.
1. Geben Sie die Adresse des Projektors in der Adressleiste Ihres Browsers ein; drücken Sie **Enter**.

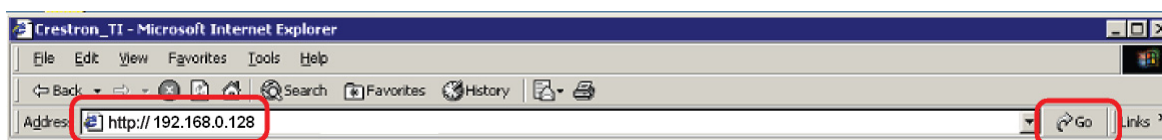

2. Die Hauptseite der Netzwerksteuerung erscheint.

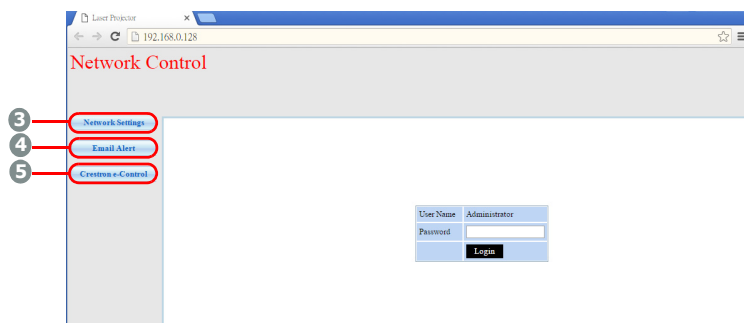

- Der Zugriff auf die Seiten Network Settings (Netzwerkeinstellungen) oder Email Alert (E-Mail-Alarm) erfordert das Administratorkennwort. Das Standardkennwort lautet „0000“.

3. Diese Seite ermöglicht Ihnen die Anpassung der AMX- und SNMP-Einstellungen. In der Reihe der AMX-Geräteerkennung kann der Projektor bei Auswahl von ON (Ein) von mit demselben Netzwerk verbundenen AMX-Controller erkannt werden. Einzelheiten zur AMX-Geräteerkennung finden Sie auf der AMX-Webseite unter <http://www.amx.com/>.

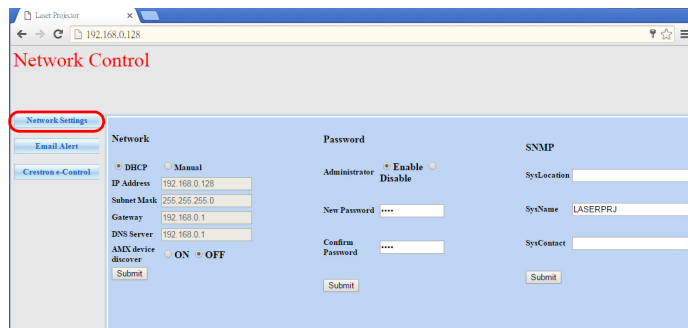

4. Falls Ihr Projektor mit einem Netzwerk verbunden ist, das Simple Mail Transfer Protocol (SMTP), unterstützt, können Sie es konfigurieren, wenn Sie per E-Mail über bedeutende Ereignisse informiert werden möchten.

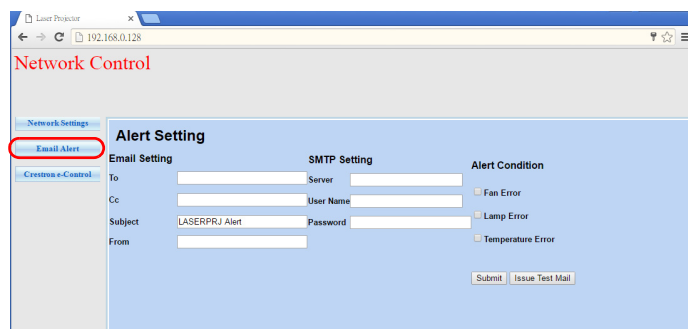

5. Die Crestron- (e-Control) Seite zeigt die Crestron e-Control-Benutzerschnittstelle an. Details zum Thema finden Sie unter "[Über Crestron e-Control®](#)" auf Seite 47 .

Bitte achten Sie auf die Beschränkung der Eingabelänge (inklusive Leerzeichen und anderen Satzzeichen) in der nachstehenden Liste:

Kategorieelement	Eingabelänge	Maximale Anzahl an Zeichen	
Netzwerkeinstellungen	DHCP/Manual (DHCP/manuell)	(Nicht verfügbar)	
	Netzwerk	IP-Adresse	XXX.XXX.XXX.XXX
		Subnetzmaske	XXX.XXX.XXX.XXX
		Gateway	XXX.XXX.XXX.XXX
		DNS-Server	XXX.XXX.XXX.XXX
		AMX device discovery (AMX-Geräteerkennung)	(Nicht verfügbar)
	Kennwort	Administrator	(Nicht verfügbar)
		Neues Kennwort	4
		Kennwort bestätigen	4
	SNMP	SysLocation (SysOrt)	22
SysName		22	
SysContact (SysKontakt)		22	

eMail-Alarm	Email Setting (E-Mail-Einstellungen)	To (An)	40
		Cc	40
		Subject (Betreff)	15
		From (Von)	40
	SMTP Setting (SMTP-Einstellungen)	Server	30
		User Name (Benutzername)	40
		Kennwort	14
	Alert Condition (Alarmbedingung)	Lüfterfehler	(Nicht verfügbar)
		Lamp Error (Lampenfehler)	(Nicht verfügbar)
		Temperaturfehler	(Nicht verfügbar)
		Submit (Absenden)	(Nicht verfügbar)
Issue Test Mail (Test-Mail senden)		(Nicht verfügbar)	

- /><\$%+\' " sind untersagt.

## Über Crestron e-Control®

1. Die Crestron e-Control®-Seite bietet eine Vielzahl virtueller Tasten zur Steuerung des Projektors und zur Anpassung der projizierten Bilder.

Klicken Sie zum Einblenden weiterer Schaltflächen auf ◀/▶ .

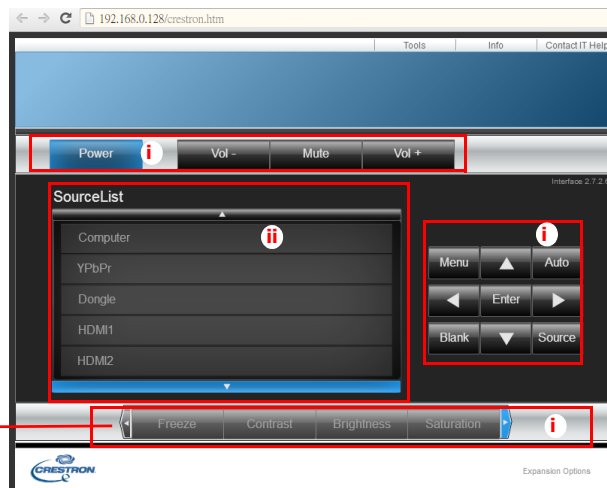

- i. Diese Schaltflächen funktionieren wie die Elemente in den OSD-Menüs oder die Tasten auf der Fernbedienung.
- ii. Klicken Sie zum Umschalten zwischen den Eingangssignalen auf das gewünschte Signal.

### 📖 Wichtig

- Über die Menu-Schaltfläche können Sie zudem die vorherigen OSD-Menüs aufrufen, Menüeinstellungen verlassen und speichern.
- Die Quellenliste variiert je nach den am Projektor verfügbaren Anschlüssen.
- Wenn Sie das Projektorbedienfeld oder die Fernbedienung zur Änderung von OSD-Menüeinstellungen nutzen, kann es eine Weile dauern, bis der Webbrowser diese Änderungen mit dem Projektor synchronisiert hat.



2. Die Werkzeuge-Seite ermöglicht Ihnen die Verwaltung des Projektors, die Konfiguration der LAN-Steuerung und den sicheren Zugriff zur externen Netzwerkbedienung an diesem Projektor.

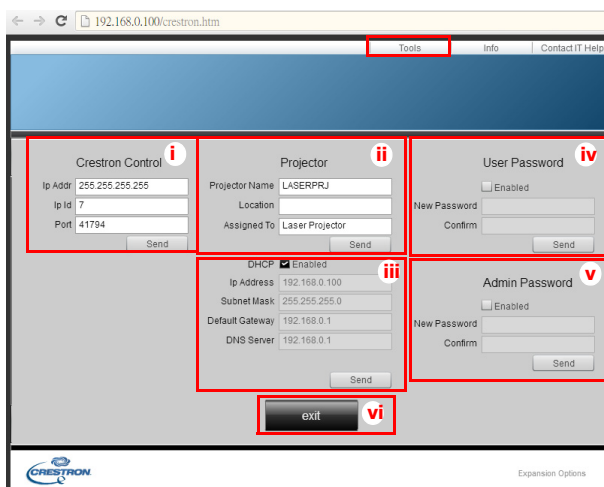

- i. Dieser Bereich wird nur mit dem Crestron-Kontrollsystem genutzt. Bitte wenden Sie sich an Crestron oder beachten Sie die Einrichtungsinformationen in der zugehörigen Bedienungsanleitung.
  - ii. Sie können den Projektor benennen und seine Position sowie die Person, in dessen Obhut sich das Gerät befindet, verfolgen.
  - iii. Sie können die **Einstellungen der LAN-Steuerung** anpassen.
  - iv. Einmal eingerichtet wird der Zugang zur externen Netzwerkbedienung an diesem Projektor durch ein Kennwort geschützt.
  - v. Einmal eingerichtet wird der Zugang zur Werkzeuge-Seite durch ein Kennwort geschützt.
- **Zur Vermeidung von Fehlern geben Sie auf der Werkzeuge-Seite nur englische Buchstaben und Ziffern ein.**
  - **Nach der Anpassung der Einstellungen klicken Sie auf Senden; die Daten werden für den Projektor gespeichert.**
- vi. Durch Anklicken von **Verlassen** kehren Sie zur Seite der Crestron externen Netzwerkbedienung zurück.

Bitte achten Sie auf die Beschränkung der Eingabelänge (inklusive Leerzeichen und anderen Satzzeichen) in der nachstehenden Liste:

Kategorieelement	Eingabelänge	Maximale Anzahl an Zeichen
Crestron-Steuerung	IP-Adresse	15
	IP-ID	2
	Port	5
Projektor	Projektorname	10
	Ort	9
	Zugewiesen zu	9
Netzwerkconfiguration	DHCP (aktiviert)	(Nicht verfügbar)
	IP-Adresse	15
	Subnetzmaske	15
	Standard-Gateway	15
	DNS-Server	15
Benutzerkennwort	Aktiviert	(Nicht verfügbar)
	Neues Kennwort	20
	Bestätigen	2
Adminkennwort	Aktiviert	(Nicht verfügbar)
	Neues Kennwort	20
	Bestätigen	20

3. Die Infoseite zeigt die Informationen und den Status dieses Projektors an.

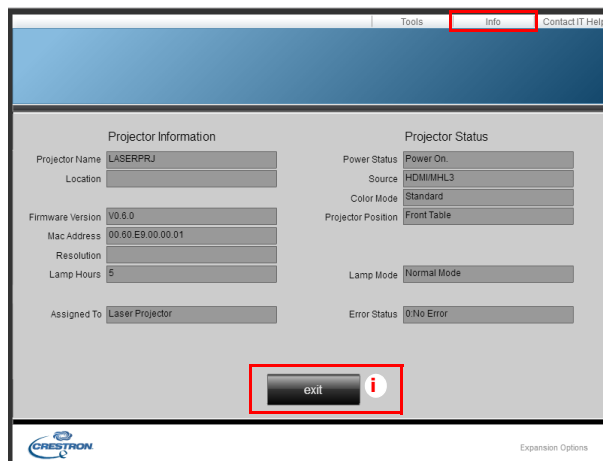

i. Durch Anklicken von **Verlassen** kehren Sie zur Seite der Crestron externen Netzwerkbedienung zurück.

4. Nachdem Sie „IT-Hilfe kontaktieren“ angeklickt haben, erscheint das HELP DESK-Fenster oberen rechts auf dem Bildschirm. Sie können den RoomView™-Softwareadministratoren/Benutzern, die mit demselben lokalen Netzwerk verbunden sind, Mitteilungen senden.

- Weitere Informationen finden Sie unter <http://www.crestron.com> & [www.crestron.com/getroomview](http://www.crestron.com/getroomview).

## Crestron RoomView

Geben Sie auf der „Raum bearbeiten“-Seite die im OSD-Menü des Projektors angezeigte IP-Adresse (bzw. den Hostnamen) und „02“ für IPID bzw. „41794“ für den reservierten Crestron-Steuerport ein.

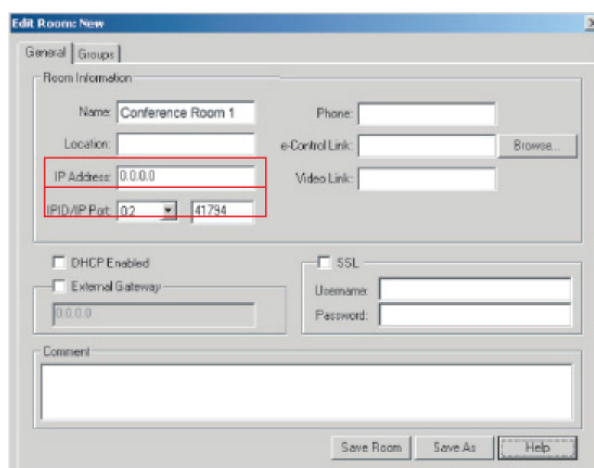

Informationen zur Crestron RoomView™-Einstellungs- und Befehlsmethode finden Sie auf der nachstehenden Webseite; dort haben Sie Zugriff auf die RoomView-Bedienungsanleitung und weitere Hinweise: [http://www.crestron.com/products/roomview\\_connected\\_embedded\\_projectors\\_devices/resources.asp](http://www.crestron.com/products/roomview_connected_embedded_projectors_devices/resources.asp)

# Wartung

Ihr Projektor muss sachgerecht gewartet werden. Sorgen Sie für ein sauberes Objektiv: Verschmutzungen werden auf der Projektionsfläche sichtbar und verschlechtern die Bildqualität. Falls einmal Teile ausgetauscht werden müssen, wenden Sie sich bitte an Ihren Händler oder eine qualifizierte Fachkraft. Vergessen Sie nicht, den Projektor zuerst auszuschalten und den Netzstecker zu ziehen, bevor Sie das Gerät reinigen.



## **Warnung**

- **Entfernen Sie niemals Abdeckungen vom Projektor. Im Inneren des Gerätes herrscht gefährliche Hochspannung, die zu schweren Verletzungen führen kann. Versuchen Sie nicht, den Projektor selbst zu reparieren oder zu warten. Wenden Sie sich im Problemfall mit einer Reparaturanfrage an einen qualifizierten Fachmann.**

## Projektorgehäuse reinigen

Nutzen Sie ein weiches Tuch. Bei hartnäckigen Verschmutzungen feuchten Sie ein weiches Tuch leicht mit Wasser und gegebenenfalls mit etwas Neutralreiniger an, entfernen die Verschmutzungen und wischen die gereinigten Stellen anschließend mit einem weichen, trockenen Tuch trocken.



## **Hinweis**

- **Vor sämtlichen Wartungsarbeiten schalten Sie den Projektor ab und ziehen den Netzstecker.**
- **Achten Sie darauf, dass das Objektiv vor der Reinigung komplett abgekühlt ist.**
- **Benutzen Sie ausschließlich die oben angegebenen Reinigungsmittel. Verwenden Sie kein Benzin und keine Verdüner.**
- **Verzichten Sie auf chemische Sprays.**
- **Nutzen Sie ausschließlich weiche Tücher und spezielle Objektivreinigungstücher.**

# Technische Daten

Modellname	DX761Z-UST	DW763Z-UST	DH765Z-UST
Anzeigesystem	0,55" S450 XGA	0,65" S450 WXGA	0,65" S600 WXGA
Auflösung	XGA (1024 x 768 Pixel)	WXGA (1280 x 800 Pixel)	1080p (1920 x 1080 Pixel)
Bildformat	Nativ 4:3	Nativ 16:10	Nativ 16:9
Zoomverhältnis	Fest		
Projektionsverhältnis	0,3	0,24	0,233
Bildgröße (Diagonale)	65" - 125"	80" - 150"	
Lichtquelle	Laser Phosphor Display		
Eingänge	1 x D-Sub, 15-polig, 2 x HDMI, 1 x S-Video, 1 x Video, 1 Audioeingang (Klinkenbuchse), 1 x Audioanschluss L/R (2 x Cinch)		
Ausgänge	1 x D-Sub, 15-polig, 1 x Audioausgang (Klinkenbuchse), 1 x USB-Ladeanschluss (5 V/2 A)		
Steuerungsanschlüsse	1 x RS-232, 1 x Mini-USB (Service), 1 x RJ45		
Lautsprecher	1 x 10 W		
HDTV-Kompatibilität	480i, 480p, 576i, 567p, 720p, 1080i, 1080p		
Videokompatibilität	NTSC, PAL, SECAM, SDTV (480i/576i), EDTV (480p/576p), HDTV (720p, 1080i/p 60Hz)		
Abtastfrequenzen Horizontalfrequenz Vertikalfrequenz	15 bis 102 KHz 23 bis 120 Hz		
Umgebungsbedingungen	Betrieb: Temperatur: 0°C bis 40°C Feuchtigkeit: 10%-90% Lagerung: Temperatur: -20°C bis 60°C Feuchtigkeit: 10%-90%		
Leistungsaufnahme	100 – 240 V Wechselspannung, 50/60 Hz, 5,20 A		
Stromverbrauch	380 W (Max.)		
Stromverbrauch im Bereitschaftsmodus	< 0,5 W		
Abmessungen (B x H x T)	508,7 x 144,5 x 390,0 mm		
Gewicht	10,5 kg		
Hinweis: Design und technische Daten können sich ohne Vorankündigung ändern.			

## Abmessungen

508,7 mm (B) x 390,0 mm (T) x 144,5 mm (H)

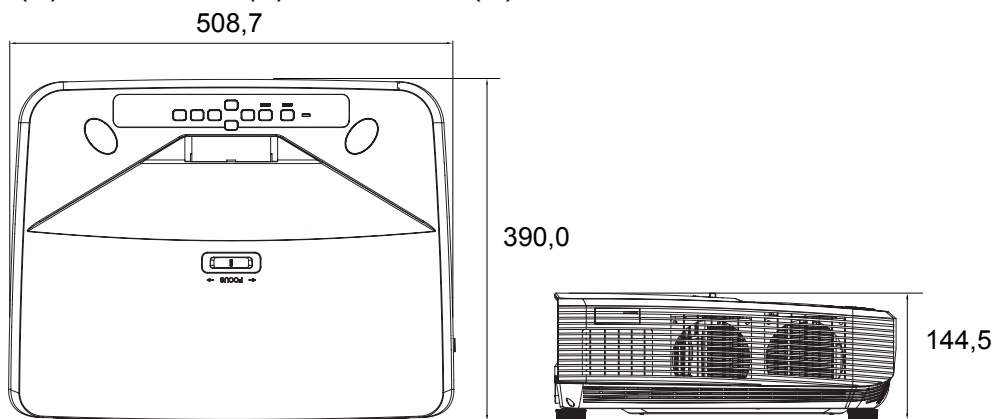

## Deckenmontage

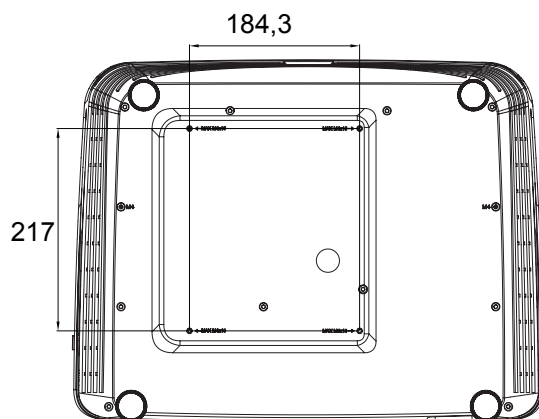

Schrauben zur  
Deckenmontage:  
Max. M4 x 10

Einheit: mm

# Anhang

## LED-Meldungen

LED-Typ	Farbe	Status	Bedeutung
Betriebs-LED	Gelb	Blinkt	Normale Leistung des Bereitschaftsmodus.
Temperatur-LED	Rot	Aus	
Licht-LED	Rot	Aus	
Betriebs-LED	Gelb	Blinkt	Geringe Leistung des Bereitschaftsmodus.
Temperatur-LED	Rot	Aus	
Licht-LED	Rot	Aus	
Betriebs-LED	Gelb	Blinkt	Einschalten
Temperatur-LED	Rot	Aus	
Licht-LED	Rot	Aus	
Betriebs-LED	Grün	Leuchtet	Normalbetrieb
Temperatur-LED	Rot	Aus	
Licht-LED	Rot	Aus	
Betriebs-LED	Grün	Leuchtet	Ausschalten
Temperatur-LED	Rot	Aus	
Licht-LED	Rot	Aus	
Betriebs-LED	Gelb	Leuchtet	Falls Schwierigkeiten mit den Lüftern auftreten sollten, schaltet sich der Projektor ab.
Temperatur-LED	Rot	Aus	
Licht-LED	Rot	Aus	
Betriebs-LED	Gelb	Leuchtet	1. Temperatur zu hoch. Die Leuchte wird abgeschaltet. Die Lüfter laufen zum Kühlen der Leuchte weiter. Oder 2. Der Kühlvorgang ist nicht abgeschlossen, wenn der Projektor ausgeschaltet und direkt wieder eingeschaltet wurde.
Temp-LED	Rot	Blinkt	
Licht-LED	Rot	Aus	
Betriebs-LED	Gelb	Blinkt	Die Leuchte konnte nicht gezündet werden. Falls die Temperatur zu hoch ist, wird die Leuchte durch die Lüfter abgekühlt.
Temp-LED	Rot	Aus	
Licht-LED	Rot	Leuchtet	
Betriebs-LED	Gelb	Leuchtet	Farbrad-Start fehlgeschlagen
Temp-LED	Rot	Leuchtet	
Licht-LED	Rot	Leuchtet	

# Kompatibilitätsmodi

## 1. VGA analog

### Unterstütztes Timing bei PC-Eingang

Auflösung	Timing	Horizontal frequenz (kHz)	Vertikal frequenz (Hz)	Pixelfrequenz (MHz)	3D Field Sequential	3D, Oben/ unten	3D, Side- by- Side
640 x 480	VGA_60	59,94	31,469	25,175	⊙	⊙	⊙
	VGA_72	72,809	37,861	31,500			
	VGA_75	75	37,5	31,500			
	VGA_85	85,008	43,269	36,000			
720 x 400	720 x 400_70	70,087	31,469	28,3221			
800 x 600	SVGA_60	60,317	37,879	40,000	⊙	⊙	⊙
	SVGA_72	72,188	48,077	50,000			
	SVGA_75	75	46,875	49,500			
	SVGA_85	85,061	53,674	56,250			
	SVGA_120 (Reduced Blanking)	119,854	77,425	83,000	⊙		
1024 x 768	XGA_60	60,004	48,363	65,000	⊙	⊙	⊙
	XGA_70	70,069	56,476	75,000			
	XGA_75	75,029	60,023	78,750			
	XGA_85	84,997	68,667	94,500			
	XGA_120 (Reduced Blanking)	119,989	97,551	115,5	⊙		
1152 x 864	1152 x 864_75	75	67,5	108			
1280 x 720	1280 x 720_60	60	45	74,250	⊙	⊙	⊙
	1280 x 720_120	120	90,000	148,500	⊙		
1280 x 768	1280 x 768_60	59,87	47,776	79,5	⊙	⊙	⊙
1280 x 800	WXGA_60	59,81	49,702	83,500	⊙	⊙	⊙
	WXGA_75	74,934	62,795	106,500			
	WXGA_85	84,88	71,554	122,500			
	WXGA_120 (Reduced Blanking)	119,909	101,563	146,25	⊙		
1280 x 1024	SXGA_60	60,02	63,981	108,000		⊙	⊙
	SXGA_75	75,025	79,976	135,000			
	SXGA_85	85,024	91,146	157,500			
1280 x 960	1280 x 960_60	60	60	108,000		⊙	⊙
	1280 x 960_85	85,002	85,938	148,500			
1360 x 768	1360 x 768_60	60,015	47,712	85,5		⊙	⊙
1440 x 900	WXGA+_60	59,887	55,935	106,500		⊙	⊙
1400 x 1050	SXGA+_60	59,978	65,317	121,750		⊙	⊙
1600 x 1200	UXGA	60	75	162,000		⊙	⊙
1680 x 1050	1680 x 1050_60	59,954	65,29	146,25		⊙	⊙

1920 x 1080	1920 x 1080_60 (Reduced Blanking)	67,5	60	148,5			
1920 x 1200	1920 x 1200_60 (Reduced Blanking)	59,95	74,038	154,000			
640 x 480 bis 67Hz	MAC13	66,667	35	30,240			
832 x 624 bis 75Hz	MAC16	74,546	49,722	57,280			
1024 x 768 bis 75Hz	MAC19	75,02	60,241	80,000			
1152 x 870 bis 75Hz	MAC21	75,06	68,68	100,000			

- Die oben gezeigten Timings werden aufgrund von EDID-Datei- und VGA-Grafikkartenbeschränkungen möglicherweise nicht unterstützt. Einige Timings können möglicherweise nicht ausgewählt werden.

### Unterstütztes Timing bei Component-YPbPr-Eingang

Timing	Auflösung	Horizontalfrequenz (kHz)	Vertikalfrequenz (Hz)	Pixelfrequenz (MHz)	3D Field Sequential
480i	720 x 480	15,73	59,94	13,5	◎
480p	720 x 480	31,47	59,94	27	◎
576i	720 x 576	15,63	50	13,5	
576p	720 x 576	31,25	50	27	
720/50p	1280 x 720	37,5	50	74,25	
720/60p	1280 x 720	45,00	60	74,25	◎
1080/50i	1920 x 1080	28,13	50	74,25	
1080/60i	1920 x 1080	33,75	60	74,25	
1080/24P	1920 x 1080	27	24	74,25	
1080/25P	1920 x 1080	28,13	25	74,25	
1080/30P	1920 x 1080	33,75	30	74,25	
1080/50P	1920 x 1080	56,25	50	148,5	
1080/60P	1920 x 1080	67,5	60	148,5	

## 2. HDMI digital

### Unterstütztes Timing bei PC-Eingang

Auflösung	Timing	Horizontalfrequenz (kHz)	Vertikalfrequenz (Hz)	Pixelfrequenz (MHz)	3D Field Sequential	3D, Oben/unten	3D, Side-by-Side
640 x 480	VGA_60	59,94	31,469	25,175	◎	◎	◎
	VGA_72	72,809	37,861	31,500			
	VGA_75	75	37,5	31,500			
	VGA_85	85,008	43,269	36,000			
720 x 400	720 x 400_70	70,087	31,469	28,3221			



800 x 600	SVGA_60	60,317	37,879	40,000	⊙	⊙	⊙
	SVGA_72	72,188	48,077	50,000			
	SVGA_75	75	46,875	49,500			
	SVGA_85	85,061	53,674	56,250			
	SVGA_120 (Reduced Blanking)	119,854	77,425	83,000	⊙		
1024 x 768	XGA_60	60,004	48,363	65,000	⊙	⊙	⊙
	XGA_70	70,069	56,476	75,000			
	XGA_75	75,029	60,023	78,750			
	XGA_85	84,997	68,667	94,500			
	XGA_120 (Reduced Blanking)	119,989	97,551	115,5	⊙		
1152 x 864	1152 x 864_75	75	67,5	108			
1280 x 720	1280 x 720_60	60	45	74,250	⊙	⊙	⊙
1280 x 768	1280 x 768_60	59,87	47,776	79,5	⊙	⊙	⊙
1280 x 800	WXGA_60	59,81	49,702	83,500	⊙	⊙	⊙
	WXGA_75	74,934	62,795	106,500			
	WXGA_85	84,88	71,554	122,500			
	WXGA_120 (Reduced Blanking)	119,909	101,563	146,25	⊙		
1280 x 1024	SXGA_60	60,02	63,981	108,000		⊙	⊙
	SXGA_75	75,025	79,976	135,000			
	SXGA_85	85,024	91,146	157,500			
1280 x 960	1280 x 960_60	60	60	108,000		⊙	⊙
	1280 x 960_85	85,002	85,938	148,500			
1360 x 768	1360 x 768_60	60,015	47,712	85,5		⊙	⊙
1440 x 900	WXGA+_60	59,887	55,935	106,500		⊙	⊙
1400 x 1050	SXGA+_60	59,978	65,317	121,750		⊙	⊙
1600 x 1200	UXGA	60	75	162,000		⊙	⊙
1680 x 1050	1680 x 1050_60	59,954	65,29	146,25		⊙	⊙
640 x 480 bis 67Hz	MAC13	66,667	35	30,240			
832 x 624 bis 75Hz	MAC16	74,546	49,722	57,280			
1024 x 768 bis 75Hz	MAC19	75,02	60,241	80,000			
1152 x 870 bis 75Hz	MAC21	75,06	68,68	100,000			
1920 x 1080	1920 x 1080_60 (Reduced Blanking)	67,5	60	148,5			
1920 x 1200	1920 x 1200_60 (Reduced Blanking)	59,95	74,038	154,000			

- Die oben gezeigten Timings werden aufgrund von EDID-Datei- und VGA-Grafikkartenbeschränkungen möglicherweise nicht unterstützt. Einige Timings können möglicherweise nicht ausgewählt werden.

### Unterstütztes Timing bei Videoeingang

Timing	Auflösung	Horizontalfrequenz (kHz)	Vertikalfrequenz (Hz)	Pixelfrequenz (MHz)	3D Field Sequential	3D Frame Packing	3D Top-Bottom	3D, Side-by-Side
480i	720 (1440) x 480	15,73	59,94	27	⊙			
480p	720 x 480	31,47	59,94	27	⊙			
576i	720 (1440) x 576	15,63	50	27				
576p	720 x 576	31,25	50	27				
720/50p	1280 x 720	37,5	50	74,25		⊙	⊙	⊙
720/60p	1280 x 720	45,00	60	74,25	⊙	⊙	⊙	⊙
1080/50i	1920 x 1080	28,13	50	74,25				⊙
1080/60i	1920 x 1080	33,75	60	74,25				⊙
1080/24P	1920 x 1080	27	24	74,25		⊙	⊙	⊙
1080/25P	1920 x 1080	28,13	25	74,25				
1080/30P	1920 x 1080	33,75	30	74,25				
1080/50P	1920 x 1080	56,25	50	148,5			⊙	⊙
1080/60P	1920 x 1080	67,5	60	148,5			⊙	⊙

## 3. Video/S-Video

### Unterstütztes Timing bei Videoeingang

Videomodus	Horizontalfrequenz (kHz)	Vertikalfrequenz (Hz)	Farbunterträgerfrequenz (MHz)	3D Field Sequential
NTSC	15,73	60	3,58	⊙
PAL	15,63	50	4,43	
SECAM	15,63	50	4,25 oder 4,41	
PAL-M	15,73	60	3,58	
PAL-N	15,63	50	3,58	
PAL-60	15,73	60	4,43	
NTSC4.43	15,73	60	4,43	

# Problemlösung

Bitte schauen Sie sich zunächst die nachstehenden Hinweise zur Problemlösung an, bevor Sie das Gerät reparieren lassen. Falls sich das Problem nicht lösen lassen sollte, wenden Sie sich bitte an einen Händler oder ein Servicecenter vor Ort. Bitte beachten Sie auch „LED-Meldungen“.

## Startprobleme

Falls keine Betriebsanzeigen aufleuchten:

- Überzeugen Sie sich davon, dass das Netzkabel richtig an Steckdose und Projektor angeschlossen ist und die jeweilige Steckdose Strom führt.
- Betätigen Sie die Ein-/Austaste noch einmal.
- Ziehen Sie den Netzstecker, warten Sie ein paar Sekunden ab. Stecken Sie den Netzstecker anschließend wieder ein und betätigen Sie den Ein-/Ausschalter erneut.

## Bildprobleme

Falls angezeigt wird, dass der Projektor nach einer Quelle sucht:

- Drücken Sie zur Auswahl einer aktiven Eingangsquelle **Source**.
- Vergewissern Sie sich, dass die externe Quelle eingeschaltet und richtig angeschlossen ist.
- Bei Computerverbindungen achten Sie darauf, dass (bei Notebooks) der externe Videoausgang eingeschaltet wurde. Lesen Sie in der Bedienungsanleitung des Computers nach.

Falls das Bild unscharf erscheint:

- Lassen Sie das OSD-Menü anzeigen, stellen Sie das Bild mit dem Fokusring scharf. (Die Bildgröße darf sich dabei nicht ändern; falls dies dennoch geschieht, drehen Sie gerade am Zoomring, nicht am Fokusring.)
- Schauen Sie nach, ob das Objektiv gereinigt werden muss.
- Falls das Bild bei Computersignalen flackert oder instabil erscheint:
- Drücken Sie **Menu**, wählen Sie **Anzeige** und passen Sie **Phase** oder **H-Größe**.

## Probleme mit der Fernbedienung

Falls die Fernbedienung nicht funktioniert:

- Überzeugen Sie sich davon, dass sich keine Hindernisse zwischen der Fernbedienung und dem Fernbedienungssensor am Projektor befinden. Überschreiten Sie die Fernbedienungsreichweite nicht.
- Richten Sie die Fernbedienung auf die Projektionsfläche oder auf den Fernbedienungssensor an der Vorderseite des Projektors.
- Halten Sie die Fernbedienung so, dass sie möglichst direkt von vorne auf den Projektor zeigt, nicht seitlich.

# RS-232-Befehle und Konfiguration

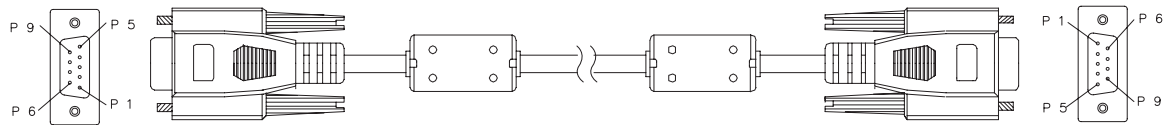

## D-Sub 9-polig

1	1 CD
2	RXD
3	TXD
4	DTR
5	GND
6	DSR
7	RTS
8	CTS
9	RI

## Kabel

C1	Farbe	C2
1	Schwarz	1
2	Braun	3
3	Rot	2
4	Orange	6
5	Gelb	5
6	Grün	4
7	Blau	8
8	Purpur	7
9	Weiß	9
SHELL	DW	SHELL

Baudrate	115200 bps
Datenlänge	8 Bit
Paritätsprüfung	Ohne
Stoppsbit	1 Bit
Flusssteuerung	Ohne

Funktion	Status	Aktion	cmd
Ein/Aus	Schreiben	Eingeschaltet	0x06 0x14 0x00 0x04 0x00 0x34 0x11 0x00 0x00 0x5D
		Abschalten	0x06 0x14 0x00 0x04 0x00 0x34 0x11 0x01 0x00 0x5E
	Lesen	Betriebsstatus (Ein/Aus)	0x07 0x14 0x00 0x05 0x00 0x34 0x00 0x00 0x11 0x00 0x5E
Alle Einstellungen rücksetzen		Ausführen	0x06 0x14 0x00 0x04 0x00 0x34 0x11 0x02 0x00 0x5F
Farbeinstellungen rücksetzen		Ausführen	0x06 0x14 0x00 0x04 0x00 0x34 0x11 0x2A 0x00 0x87
Startbild	Schreiben	Begrüßungsbildschirm schwarz	0x06 0x14 0x00 0x04 0x00 0x34 0x11 0x0A 0x00 0x67
		Begrüßungsbildschirm blau	0x06 0x14 0x00 0x04 0x00 0x34 0x11 0x0A 0x01 0x68
		Startbild-Standard	0x06 0x14 0x00 0x04 0x00 0x34 0x11 0x0A 0x02 0x69
		Begrüßungsbildschirm aus	0x06 0x14 0x00 0x04 0x00 0x34 0x11 0x0A 0x04 0x6B
	Lesen	Begrüßungsbildschirm-Status	0x07 0x14 0x00 0x05 0x00 0x34 0x00 0x00 0x11 0x0A 0x68
Schnellabschaltung	Schreiben	Schnellabschaltung Aus	0x06 0x14 0x00 0x04 0x00 0x34 0x11 0x0B 0x00 0x68
		Schnellabschaltung Ein	0x06 0x14 0x00 0x04 0x00 0x34 0x11 0x0B 0x01 0x69
	Lesen	Schnellabschaltung Status	0x07 0x14 0x00 0x05 0x00 0x34 0x00 0x00 0x11 0x0B 0x69
Höhenmodus	Schreiben	Höhenmodus aus	0x06 0x14 0x00 0x04 0x00 0x34 0x11 0x0C 0x00 0x69
		Höhenmodus ein	0x06 0x14 0x00 0x04 0x00 0x34 0x11 0x0C 0x01 0x6A
	Lesen	Höhenmodus-Status	0x07 0x14 0x00 0x05 0x00 0x34 0x00 0x00 0x11 0x0C 0x6A
Lichtmodus	Schreiben	Normal	0x06 0x14 0x00 0x04 0x00 0x34 0x11 0x10 0x00 0x6D
		Sparmodus	0x06 0x14 0x00 0x04 0x00 0x34 0x11 0x10 0x01 0x6E
	Lesen	Lichtmodus-Status	0x07 0x14 0x00 0x05 0x00 0x34 0x00 0x00 0x11 0x10 0x6E
Mitteilung	Schreiben	Mitteilung aus	0x06 0x14 0x00 0x04 0x00 0x34 0x11 0x27 0x00 0x84
		Mitteilung ein	0x06 0x14 0x00 0x04 0x00 0x34 0x11 0x27 0x01 0x85
	Lesen	Mitteilungsstatus	0x07 0x14 0x00 0x05 0x00 0x34 0x00 0x00 0x11 0x27 0x85
Projektorposition	Schreiben	Tisch vorne	0x06 0x14 0x00 0x04 0x00 0x34 0x12 0x00 0x00 0x5E
		Tisch hinten	0x06 0x14 0x00 0x04 0x00 0x34 0x12 0x00 0x01 0x5F
		Decke hinten	0x06 0x14 0x00 0x04 0x00 0x34 0x12 0x00 0x02 0x60
		Decke vorne	0x06 0x14 0x00 0x04 0x00 0x34 0x12 0x00 0x03 0x61
	Lesen	Projektorposition-Status	0x07 0x14 0x00 0x05 0x00 0x34 0x00 0x00 0x12 0x00 0x5F
3D-Sync	Schreiben	Aus	0x06 0x14 0x00 0x04 0x00 0x34 0x12 0x20 0x00 0x7E
		Auto	0x06 0x14 0x00 0x04 0x00 0x34 0x12 0x20 0x01 0x7F
		Frame Sequential	0x06 0x14 0x00 0x04 0x00 0x34 0x12 0x20 0x02 0x80
		Frame-Packing	0x06 0x14 0x00 0x04 0x00 0x34 0x12 0x20 0x03 0x81
		Oben/unten	0x06 0x14 0x00 0x04 0x00 0x34 0x12 0x20 0x04 0x82
	Side By Side	0x06 0x14 0x00 0x04 0x00 0x34 0x12 0x20 0x05 0x83	
	Lesen	3D-Sync-Status	0x07 0x14 0x00 0x05 0x00 0x34 0x00 0x00 0x12 0x20 0x7F
3D-Synchr. Umkehren	Schreiben	Aus	0x06 0x14 0x00 0x04 0x00 0x34 0x12 0x21 0x00 0x7F
		Ein	0x06 0x14 0x00 0x04 0x00 0x34 0x12 0x21 0x01 0x80
	Lesen	3D-Synchr. Umkehren Status	0x07 0x14 0x00 0x05 0x00 0x34 0x00 0x00 0x12 0x21 0x80

Kontrast	Schreiben	Kontrast vermindern	0x06 0x14 0x00 0x04 0x00 0x34 0x12 0x02 0x00 0x60
		Kontrast erhöhen	0x06 0x14 0x00 0x04 0x00 0x34 0x12 0x02 0x01 0x61
	Lesen	Kontrastverhältnis	0x07 0x14 0x00 0x05 0x00 0x34 0x00 0x00 0x12 0x02 0x61
Helligkeit	Schreiben	Helligkeit vermindern	0x06 0x14 0x00 0x04 0x00 0x34 0x12 0x03 0x00 0x61
		Helligkeit erhöhen	0x06 0x14 0x00 0x04 0x00 0x34 0x12 0x03 0x01 0x62
	Lesen	Helligkeit	0x07 0x14 0x00 0x05 0x00 0x34 0x00 0x00 0x12 0x03 0x62
Bildformat	Schreiben	Bildformat Auto	0x06 0x14 0x00 0x04 0x00 0x34 0x12 0x04 0x00 0x62
		Bildformat 4:3	0x06 0x14 0x00 0x04 0x00 0x34 0x12 0x04 0x02 0x64
		Bildformat 16:9	0x06 0x14 0x00 0x04 0x00 0x34 0x12 0x04 0x03 0x65
		Bildformat 16:10	0x06 0x14 0x00 0x04 0x00 0x34 0x12 0x04 0x04 0x66
		Bildformat Anamorph	0x06 0x14 0x00 0x04 0x00 0x34 0x12 0x04 0x06 0x68
		Bildformat Weitwinkel	0x06 0x14 0x00 0x04 0x00 0x34 0x12 0x04 0x06 0x68
		Bildformat 2,35:1	0x06 0x14 0x00 0x04 0x00 0x34 0x12 0x04 0x07 0x69
	Bildformat 16:6	0x06 0x14 0x00 0x04 0x00 0x34 0x12 0x04 0x08 0x6A	
	Lesen	Bildformat	0x07 0x14 0x00 0x05 0x00 0x34 0x00 0x00 0x12 0x04 0x63
Auto-Anpassung		Ausführen	0x06 0x14 0x00 0x04 0x00 0x34 0x12 0x05 0x00 0x63
Horizontalposition	Schreiben	Horizontalposition nach rechts verschieben	0x06 0x14 0x00 0x04 0x00 0x34 0x12 0x06 0x01 0x65
		Horizontalposition nach links verschieben	0x06 0x14 0x00 0x04 0x00 0x34 0x12 0x06 0x00 0x64
	Lesen	Horizontalposition	0x07 0x14 0x00 0x05 0x00 0x34 0x00 0x00 0x12 0x06 0x65
Vertikalposition	Schreiben	Vertikalposition nach oben verschieben	0x06 0x14 0x00 0x04 0x00 0x34 0x12 0x07 0x00 0x65
		Vertikalposition nach unten verschieben	0x06 0x14 0x00 0x04 0x00 0x34 0x12 0x07 0x01 0x66
	Lesen	Vertikalposition lesen	0x07 0x14 0x00 0x05 0x00 0x34 0x00 0x00 0x12 0x07 0x66
Farbtemperatur	Schreiben	Farbtemperatur Warm	0x06 0x14 0x00 0x04 0x00 0x34 0x12 0x08 0x00 0x66
		Farbtemperatur Normal	0x06 0x14 0x00 0x04 0x00 0x34 0x12 0x08 0x01 0x67
		Farbtemperatur Neutral	0x06 0x14 0x00 0x04 0x00 0x34 0x12 0x08 0x02 0x68
		Farbtemperatur Kühl	0x06 0x14 0x00 0x04 0x00 0x34 0x12 0x08 0x03 0x69
	Lesen	Farbtemperatur-Status	0x07 0x14 0x00 0x05 0x00 0x34 0x00 0x00 0x12 0x08 0x67
Leeranzeige	Schreiben	Leerer Bildschirm ein	0x06 0x14 0x00 0x04 0x00 0x34 0x12 0x09 0x01 0x68
		Leerer Bildschirm aus	0x06 0x14 0x00 0x04 0x00 0x34 0x12 0x09 0x00 0x67
	Lesen	Leerer-Bildschirm-Status	0x07 0x14 0x00 0x05 0x00 0x34 0x00 0x00 0x12 0x09 0x68
Keystone - Vertikal	Schreiben	Vermindern	0x06 0x14 0x00 0x04 0x00 0x34 0x11 0x31 0x00 0x8E
		Erhöhen	0x06 0x14 0x00 0x04 0x00 0x34 0x11 0x31 0x01 0x8F
	Lesen	Trapezkorrektur-Status	0x07 0x14 0x00 0x05 0x00 0x34 0x00 0x00 0x11 0x31 0x8F
Keystone - Horizontal	Schreiben	Vermindern	0x06 0x14 0x00 0x04 0x00 0x34 0x11 0x31 0x00 0x8E
		Erhöhen	0x06 0x14 0x00 0x04 0x00 0x34 0x11 0x31 0x01 0x8F
	Lesen	Trapezkorrektur-Status	0x07 0x14 0x00 0x05 0x00 0x34 0x00 0x00 0x11 0x31 0x8F

Farbmodus	Schreiben	Am hellsten	0x06 0x14 0x00 0x04 0x00 0x34 0x12 0x0B 0x00 0x69
		PC	0x06 0x14 0x00 0x04 0x00 0x34 0x12 0x0B 0x08 0x71
		Video	0x06 0x14 0x00 0x04 0x00 0x34 0x12 0x0B 0x04 0x6D
	Lesen	Vorgabemodus-Status	0x07 0x14 0x00 0x05 0x00 0x34 0x00 0x00 0x12 0x0B 0x6A
Primärfarben	Schreiben	Primärfarbe R	0x06 0x14 0x00 0x04 0x00 0x34 0x12 0x10 0x00 0x6E
		Primärfarbe G	0x06 0x14 0x00 0x04 0x00 0x34 0x12 0x10 0x01 0x6F
		Primärfarbe B	0x06 0x14 0x00 0x04 0x00 0x34 0x12 0x10 0x02 0x70
		Primärfarbe C	0x06 0x14 0x00 0x04 0x00 0x34 0x12 0x10 0x03 0x71
		Primärfarbe M	0x06 0x14 0x00 0x04 0x00 0x34 0x12 0x10 0x04 0x72
		Primärfarbe Y	0x06 0x14 0x00 0x04 0x00 0x34 0x12 0x10 0x05 0x73
	Lesen	Primärfarbe-Status	0x07 0x14 0x00 0x05 0x00 0x34 0x00 0x00 0x12 0x10 0x6F
Farbton	Schreiben	Farbton vermindern	0x06 0x14 0x00 0x04 0x00 0x34 0x12 0x11 0x00 0x6F
		Farbton erhöhen	0x06 0x14 0x00 0x04 0x00 0x34 0x12 0x11 0x01 0x70
	Lesen	Farbton	0x07 0x14 0x00 0x05 0x00 0x34 0x00 0x00 0x12 0x11 0x70
Sättigung	Schreiben	Sättigung vermindern	0x06 0x14 0x00 0x04 0x00 0x34 0x12 0x12 0x00 0x70
		Sättigung erhöhen	0x06 0x14 0x00 0x04 0x00 0x34 0x12 0x12 0x01 0x71
	Lesen	Sättigung	0x07 0x14 0x00 0x05 0x00 0x34 0x00 0x00 0x12 0x12 0x71
Zunahme	Schreiben	Zunahme vermindern	0x06 0x14 0x00 0x04 0x00 0x34 0x12 0x13 0x00 0x71
		Zunahme erhöhen	0x06 0x14 0x00 0x04 0x00 0x34 0x12 0x13 0x01 0x72
	Lesen	Zunahme	0x07 0x14 0x00 0x05 0x00 0x34 0x00 0x00 0x12 0x13 0x72
Standbild	Schreiben	Standbild Ein	0x06 0x14 0x00 0x04 0x00 0x34 0x13 0x00 0x01 0x60
		Standbild Aus	0x06 0x14 0x00 0x04 0x00 0x34 0x13 0x00 0x00 0x5F
	Lesen	Standbild-Status	0x07 0x14 0x00 0x05 0x00 0x34 0x00 0x00 0x13 0x00 0x60
Eingangsquelle	Schreiben	Eingangsquelle VGA	0x06 0x14 0x00 0x04 0x00 0x34 0x13 0x01 0x00 0x60
		Eingangsquelle YPbPr	0x06 0x14 0x00 0x04 0x00 0x34 0x13 0x01 0x08 0x68
		SourceSelectDongle	0x06 0x14 0x00 0x04 0x00 0x34 0x13 0x01 0x03 0x63
		SourceSelectHDMI1	0x06 0x14 0x00 0x04 0x00 0x34 0x13 0x01 0x07 0x67
		SourceSelectHDMI2	0x06 0x14 0x00 0x04 0x00 0x34 0x13 0x01 0x04 0x64
		SourceSelectHDMI3	0x06 0x14 0x00 0x04 0x00 0x34 0x13 0x01 0x09 0x69
		Eingangsquelle Composite	0x06 0x14 0x00 0x04 0x00 0x34 0x13 0x01 0x05 0x65
	Eingangsquelle S-Video	0x06 0x14 0x00 0x04 0x00 0x34 0x13 0x01 0x06 0x66	
Lesen	Quelle	0x07 0x14 0x00 0x05 0x00 0x34 0x00 0x00 0x13 0x01 0x61	
Schnelle Auto-Suche	Schreiben	Schnelle Auto-Suche ein	0x06 0x14 0x00 0x04 0x00 0x34 0x13 0x02 0x01 0x62
		Schnelle Auto-Suche aus	0x06 0x14 0x00 0x04 0x00 0x34 0x13 0x02 0x00 0x61
	Lesen	Schnelle-Auto-Suche-Status	0x07 0x14 0x00 0x05 0x00 0x34 0x00 0x00 0x13 0x02 0x62
Stumm	Schreiben	Stumm ein	0x06 0x14 0x00 0x04 0x00 0x34 0x14 0x00 0x01 0x61
		Stumm aus	0x06 0x14 0x00 0x04 0x00 0x34 0x14 0x00 0x00 0x60
	Lesen	Stumm-Status	0x07 0x14 0x00 0x05 0x00 0x34 0x00 0x00 0x14 0x00 0x61
Lautstärke	Schreiben	Lautstärke erhöhen	0x06 0x14 0x00 0x04 0x00 0x34 0x14 0x01 0x00 0x61
		Lautstärke vermindern	0x06 0x14 0x00 0x04 0x00 0x34 0x14 0x02 0x00 0x62
	Lesen	Lautstärke	0x07 0x14 0x00 0x05 0x00 0x34 0x00 0x00 0x14 0x03 0x64

Sprache	Schreiben	English	0x06 0x14 0x00 0x04 0x00 0x34 0x15 0x00 0x00 0x61
		Français	0x06 0x14 0x00 0x04 0x00 0x34 0x15 0x00 0x01 0x62
		Deutsch	0x06 0x14 0x00 0x04 0x00 0x34 0x15 0x00 0x02 0x63
		Italiano	0x06 0x14 0x00 0x04 0x00 0x34 0x15 0x00 0x03 0x64
		Español	0x06 0x14 0x00 0x04 0x00 0x34 0x15 0x00 0x04 0x65
		Русский	0x06 0x14 0x00 0x04 0x00 0x34 0x15 0x00 0x05 0x66
		繁體中文	0x06 0x14 0x00 0x04 0x00 0x34 0x15 0x00 0x06 0x67
		简体中文	0x06 0x14 0x00 0x04 0x00 0x34 0x15 0x00 0x07 0x68
		日本語	0x06 0x14 0x00 0x04 0x00 0x34 0x15 0x00 0x08 0x69
		한국어	0x06 0x14 0x00 0x04 0x00 0x34 0x15 0x00 0x09 0x6A
		Svenska	0x06 0x14 0x00 0x04 0x00 0x34 0x15 0x00 0x0a 0x6B
		Nederlands	0x06 0x14 0x00 0x04 0x00 0x34 0x15 0x00 0x0b 0x6C
		Türkçe	0x06 0x14 0x00 0x04 0x00 0x34 0x15 0x00 0x0c 0x6D
		Čeština	0x06 0x14 0x00 0x04 0x00 0x34 0x15 0x00 0x0d 0x6D
		Português	0x06 0x14 0x00 0x04 0x00 0x34 0x15 0x00 0x0e 0x6F
		ไทย	0x06 0x14 0x00 0x04 0x00 0x34 0x15 0x00 0x0f 0x70
		Polski	0x06 0x14 0x00 0x04 0x00 0x34 0x15 0x00 0x10 0x71
		Suomi	0x06 0x14 0x00 0x04 0x00 0x34 0x15 0x00 0x11 0x72
		العربية	0x06 0x14 0x00 0x04 0x00 0x34 0x15 0x00 0x12 0x73
	Indonesisch	0x06 0x14 0x00 0x04 0x00 0x34 0x15 0x00 0x13 0x74	
हिन्दी	0x06 0x14 0x00 0x04 0x00 0x34 0x15 0x00 0x14 0x75		
	Lesen	Sprache	0x07 0x14 0x00 0x05 0x00 0x34 0x00 0x00 0x15 0x00 0x62
Betriebszeit der Leuchte	Schreiben	Leuchtenbetriebsstunden rücksetzen	0x06 0x14 0x00 0x04 0x00 0x34 0x15 0x01 0x00 0x62
	Lesen	Leuchtenbetriebsstunden	0x07 0x14 0x00 0x05 0x00 0x34 0x00 0x00 0x15 0x01 0x63
HDMI-Format	Schreiben	RGB	0x06 0x14 0x00 0x04 0x00 0x34 0x11 0x28 0x00 0x85
		YUV	0x06 0x14 0x00 0x04 0x00 0x34 0x11 0x28 0x01 0x86
		Auto	0x06 0x14 0x00 0x04 0x00 0x34 0x11 0x28 0x02 0x87
	Lesen	HDMI-Format-Status	0x07 0x14 0x00 0x05 0x00 0x34 0x00 0x00 0x11 0x28 0x86
HDMI-Bereich	Schreiben	Erweitert	0x06 0x14 0x00 0x04 0x00 0x34 0x11 0x29 0x00 0x86
		Normal	0x06 0x14 0x00 0x04 0x00 0x34 0x11 0x29 0x01 0x87
		Auto	0x06 0x14 0x00 0x04 0x00 0x34 0x11 0x29 0x02 0x88
	Lesen	HDMI-Bereich-Status	0x07 0x14 0x00 0x05 0x00 0x34 0x00 0x00 0x11 0x29 0x87
CEC	Schreiben	Aus	0x06 0x14 0x00 0x04 0x00 0x34 0x11 0x2B 0x00 0x88
		Ein	0x06 0x14 0x00 0x04 0x00 0x34 0x11 0x2B 0x01 0x89
	Lesen	CEC-Status	0x07 0x14 0x00 0x05 0x00 0x34 0x00 0x00 0x11 0x2B 0x89
Fehlerstatus	Lesen	Fehlerstatus lesen	0x07 0x14 0x00 0x05 0x00 0x34 0x00 0x00 0x0C 0x0D 0x66
Brilliant Color	Schreiben	Brilliant Color 0	0x06 0x14 0x00 0x04 0x00 0x34 0x12 0x0F 0x00 0x6D
		Brilliant Color 1	0x06 0x14 0x00 0x04 0x00 0x34 0x12 0x0F 0x01 0x6E
		Brilliant Color 2	0x06 0x14 0x00 0x04 0x00 0x34 0x12 0x0F 0x02 0x6F
		Brilliant Color 3	0x06 0x14 0x00 0x04 0x00 0x34 0x12 0x0F 0x03 0x70
		Brilliant Color 4	0x06 0x14 0x00 0x04 0x00 0x34 0x12 0x0F 0x04 0x71
		Brilliant Color 5	0x06 0x14 0x00 0x04 0x00 0x34 0x12 0x0F 0x05 0x72
		Brilliant Color 6	0x06 0x14 0x00 0x04 0x00 0x34 0x12 0x0F 0x06 0x73
		Brilliant Color 7	0x06 0x14 0x00 0x04 0x00 0x34 0x12 0x0F 0x07 0x74
		Brilliant Color 8	0x06 0x14 0x00 0x04 0x00 0x34 0x12 0x0F 0x08 0x75
		Brilliant Color 9	0x06 0x14 0x00 0x04 0x00 0x34 0x12 0x0F 0x09 0x76
		Brilliant Color 10	0x06 0x14 0x00 0x04 0x00 0x34 0x12 0x0F 0x0A 0x77
	Lesen	Brilliant Color-Status	0x07 0x14 0x00 0x05 0x00 0x34 0x00 0x00 0x12 0x0F 0x6E



Bildschirmtyp	Schreiben	Bildschirmtyp Aus	0x06 0x14 0x00 0x04 0x00 0x34 0x11 0x32 0x00 0x8F
		Schultafel	0x06 0x14 0x00 0x04 0x00 0x34 0x11 0x32 0x01 0x90
		Grüne Tafel	0x06 0x14 0x00 0x04 0x00 0x34 0x11 0x32 0x02 0x91
		Weiß	0x06 0x14 0x00 0x04 0x00 0x34 0x11 0x32 0x03 0x92
	Lesen	Bildschirmtyp-Status	0x07 0x14 0x00 0x05 0x00 0x34 0x00 0x00 0x11 0x32 0x90
Overscan	Schreiben	Overscan Aus	0x06 0x14 0x00 0x04 0x00 0x34 0x11 0x33 0x00 0x90
		Overscan 1	0x06 0x14 0x00 0x04 0x00 0x34 0x11 0x33 0x01 0x91
		Overscan 2	0x06 0x14 0x00 0x04 0x00 0x34 0x11 0x33 0x02 0x92
		Overscan 3	0x06 0x14 0x00 0x04 0x00 0x34 0x11 0x33 0x03 0x93
		Overscan 4	0x06 0x14 0x00 0x04 0x00 0x34 0x11 0x33 0x04 0x94
	Overscan 5	0x06 0x14 0x00 0x04 0x00 0x34 0x11 0x33 0x05 0x95	
Lesen	Overscan-Status	0x07 0x14 0x00 0x05 0x00 0x34 0x00 0x00 0x11 0x33 0x91	
Fernbedienungstas te	Schreiben	Menü	0x02 0x14 0x00 0x04 0x00 0x34 0x02 0x04 0x0F 0x61
		Beenden	0x02 0x14 0x00 0x04 0x00 0x34 0x02 0x04 0x13 0x65
		Aufwärts	0x02 0x14 0x00 0x04 0x00 0x34 0x02 0x04 0x0B 0x5D
		Abwärts	0x02 0x14 0x00 0x04 0x00 0x34 0x02 0x04 0x0C 0x5E
		Links	0x02 0x14 0x00 0x04 0x00 0x34 0x02 0x04 0x0D 0x5F
		Rechts	0x02 0x14 0x00 0x04 0x00 0x34 0x02 0x04 0x0E 0x60
		Quelle	0x02 0x14 0x00 0x04 0x00 0x34 0x02 0x04 0x04 0x56
		Enter	0x02 0x14 0x00 0x04 0x00 0x34 0x02 0x04 0x15 0x67
		Auto	0x02 0x14 0x00 0x04 0x00 0x34 0x02 0x04 0x08 0x5A
		Meine Schaltfläche	0x02 0x14 0x00 0x04 0x00 0x34 0x02 0x04 0x11 0x63